

# H12 Pro FlexReach

## Wet and Dry Vacuum

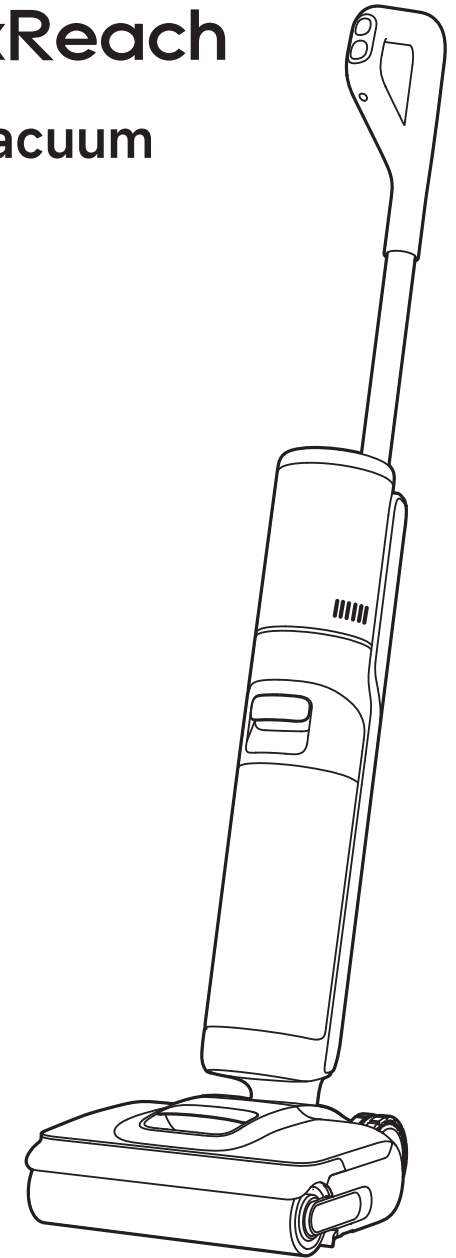

Website: <https://global.dreametech.com>  
Manufactured by: Dreame Trading (Tianjin) Co., Ltd.  
Made in China



## User Manual

The illustrations in this manual are for reference only.  
Please refer to the actual product.

**DREAME**

# THANK YOU

FOR PURCHASING THIS DREAME  
WET AND DRY VACUUM.

---

The high-quality product is engineered for optimal performance.  
If you have any questions on the product, please contact us:  
[aftersales@dreame.tech](mailto:aftersales@dreame.tech).

---

## Contents

<b>EN</b>	User Manual	01
<b>DE</b>	Benutzerhandbuch	20
<b>FR</b>	Mode d'emploi	39
<b>IT</b>	Manuale d'uso	58
<b>ES</b>	Manual de usuario	77
<b>NL</b>	Gebruikershandleiding	96
<b>PT</b>	Manual do utilizador	115
<b>TR</b>	Kullanıcı Kılavuzu	134



Please scan the QR code for the User Manual.

# Instrucciones de seguridad importantes

Lea este manual detenidamente antes de usar la aspiradora y guárdelo para su consulta en el futuro.

Al usar un aparato eléctrico, siempre se deben seguir las precauciones básicas, incluidas las siguientes:

**LEA TODAS LAS INSTRUCCIONES ANTES DE USAR (ESTE APARATO).** El incumplimiento de las advertencias e instrucciones puede tener como resultado una descarga eléctrica, un incendio y/o lesiones graves.

**ADVERTENCIA** — Para reducir el riesgo de incendio, descarga eléctrica o lesiones:

## Restricciones de uso

- Este aparato no debe ser usado por niños de menos de 8 años ni personas con deficiencias físicas, sensoriales, intelectuales, o experiencia o conocimiento limitados sin la supervisión de un adulto o tutor para asegurar un uso seguro y evitar riesgos. La limpieza y el mantenimiento no deben ser realizados por niños sin supervisión.
- La película plástica puede suponer peligro. Para evitar asfixia, manténgalo alejado de los niños. Los niños no deben jugar con el aparato.
- Utilícelo únicamente en interiores y sobre suelos sin alfombras, como por ejemplo vinilo, baldosas, madera sellada, etc. Tenga cuidado de no pasar por encima de objetos sueltos o bordes de tapetes. Un cepillo atrapado puede provocar un fallo prematuro de la correa.
- Utilícelo únicamente como se describe en este manual de usuario. Utilice únicamente los accesorios recomendados por el fabricante.
- No exponga el aparato al fuego o temperaturas altas. La exposición al fuego o temperaturas altas puede provocar una explosión.
- No lo utilice en ambientes extremadamente calientes o fríos (inferior a 5 °C/41 °F o superior a 40 °C/104 °F). Recargue el aparato a temperaturas superiores a 5 °C/41 °F e inferiores a 40 °C/104 °F.
- No sumerja el aparato en líquido.
- No lo use para recoger líquidos inflamables o combustibles, como gasolina. No lo use en áreas donde pueda haber líquidos inflamables o combustibles.
- No coloque ningún objeto en las aberturas. No utilice el aparato cuando alguna abertura esté bloqueada. Manténgalo libre de polvo, pelusa, cabello y cualquier cosa que pueda impedir el flujo de aire.
- No recoja material tóxico (blanqueador con cloro, amoníaco, líquido limpiador de desagües, etc.). No recoja objetos duros o afilados como vidrio, clavos, tornillos, piezas metálicas, etc.
- No utilice el aparato en un espacio cerrado lleno de vapor emitido por pintura a base de aceite, disolvente de pintura, sustancias a prueba de polillas, polvo inflamable u otros vapores explosivos o tóxicos. No recoja ningún objeto que se esté quemando o humeando, como cigarrillos, fósforos o cenizas calientes.
- No lo use sin los filtros instalados correctamente.
- Mantenga el cabello, la ropa suelta, los dedos y todas las partes de su cuerpo alejados de las aberturas y las partes móviles del aparato y sus accesorios.
- Mantenga los cables de conexión a tierra alejados del aparato durante el uso, ya que puede producirse peligro si el aparato atropella un cable de alimentación.
- Tenga especial cuidado al limpiar escaleras.

# Instrucciones de seguridad importantes

## Mantenimiento y Almacenamiento

- Para evitar un arranque involuntario, asegúrese de que el interruptor esté en la posición de apagado antes de levantar o transportar el aparato. Transportar el aparato con el dedo puesto en el interruptor o con el interruptor encendido puede provocar accidentes.
- Asegúrese de que el aparato esté colocado sobre una superficie horizontal. No utilice el aparato en la misma posición si el aparato está equipado con un cepillo de rodillo y el asa no está en posición completamente vertical. No guarde el aparato en un lugar donde pueda congelarse.
- Apague y desenchufe el aparato cuando no está funcionando, antes de limpiarlo, mantenerlo o repararlo, y antes de conectarlo o desconectarlo con un cepillo de movimiento.
- No utilice electrodomésticos que estén dañados o modificados. Baterías dañadas o modificadas pueden provocar un comportamiento imprevisible que resulten en fuego, explosión o riesgo de lesiones.
- No modifique ni intente reparar el aparato salvo que se indique en las instrucciones de uso y cuidado.
- No utilice el aparato con un accesorio dañado (por ejemplo, base de carga, cable de alimentación, etc.). Si el aparato o el accesorio se ha caído al suelo, dañado, dejado en el exterior, ha caído al agua o no funciona, no intente utilizarlo. Haga que lo reparen en un centro de servicio autorizado.
- Haga realizar la reparación por personal cualificado en reparaciones utilizando únicamente piezas de repuesto. Esto asegurará que se mantenga la seguridad del producto.
- Si el cable de alimentación está dañado, debe ser sustituido por el fabricante, su agente de servicio o personas con cualificación similar para evitar peligros.

## Batería y Carga

- Para recargar el aparato, utilice únicamente la base de carga suministrada con el aparato. Utilícelo únicamente con la estación de carga HCBAR.
- Siga todas las instrucciones de carga y no cargue el aparato fuera del intervalo de temperatura especificado en la batería, ya que hacerlo aumenta el riesgo de incendio.
- La base de carga cuenta con una función de secado y solo es adecuada para secar el cepillo de este aparato.
- Mantenga el cable de la base de carga alejado de las superficies calientes. No manipule el enchufe de la base de carga ni el aparato con las manos mojadas. Para desconectar la base de carga, agarre el enchufe de la misma en lugar del cable.
- No tire ni traslade la base de carga por el cable, no utilice el cable como asa, no cierre la puerta por encima del cable ni tire del cable contra bordes o esquinas afilados.
- No utilice paquetes de baterías no recargables. En caso contrario, puede incendiarse la batería de iones de litio. Este aparato contiene baterías que solo pueden ser sustituidas por técnicos profesionales o el servicio de posventa.
- La batería de iones de litio contiene sustancias que son peligrosas para el medio ambiente. Antes de desechar el electrodoméstico, retire primero el paquete de baterías y luego deséchelo o recíclolo de acuerdo con las leyes y regulaciones locales del país o región en el que se usa.

# Instrucciones de seguridad importantes

- El aparato debe estar desconectado de la fuente de alimentación al retirar la batería. Mantenga las baterías fuera del alcance de los niños. No se meta nunca las baterías en la boca. Si se ingiere, comuníquese con su médico o el centro de control de toxicología local.
- En condiciones abusivas, nunca toque la batería de la que puede salir líquido. Si ocurre contacto accidentalmente, enjuague con agua. Si el líquido entra en contacto con los ojos, busque ayuda médica inmediatamente. El líquido expulsado de la batería puede causar irritación o quemaduras.
- La base de carga puede cargar los paquetes de baterías de 6 células de 4000 mAh. Esta base de carga no se debe usar para cargar baterías no recargables. En caso contrario, puede incendiarse la batería de iones de litio.

## Símbolos



Equipo de Clase II

T 3,15 A



Eslabón de fusible miniatura de retardo donde 3,15 A-T es el símbolo característico de tiempo/corriente



Solo para uso en interiores



Lea el manual del operador



### Información RAEE

Todos los productos que llevan este símbolo son residuos de aparatos eléctricos y electrónicos (RAEE según la directiva 2012/19/UE) que no deben mezclarse con residuos domésticos sin clasificar. En cambio, debe proteger la salud humana y el medio ambiente entregando sus residuos de aparatos a un punto de recogida designado para el reciclaje de basura de aparatos eléctricos y electrónicos, nombrado por el gobierno o las autoridades locales. Una correcta eliminación y reciclaje ayudarán a impedir potenciales consecuencias negativas al medio ambiente y la salud humana. Contacte con el instalador o las autoridades locales para más información acerca de la ubicación así como términos y condiciones de tales puntos de recogida.

Nosotros, Dreame Trading (Tianjin) Co., Ltd., por la presente, declaramos que el equipo cumple con las Directivas y Normas Europeas aplicables y sus modificaciones. El texto completo de la declaración de conformidad de la UE está disponible en la siguiente dirección web: <https://global.dreametech.com>

Para un manual electrónico detallado, vaya a <https://global.dreametech.com/pages/user-manuals-and-faqs>

# Descripción general del producto

## Lista de embalaje



Mango

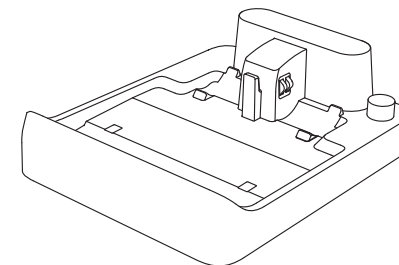

Base de carga

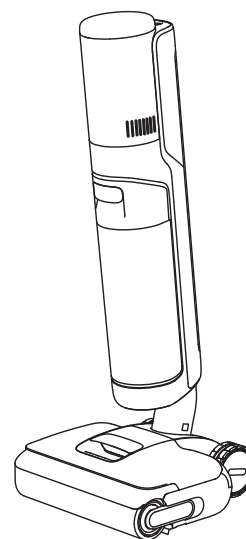

Cuerpo principal



Cepillo de limpieza



Cepillo de rodillo de repuesto



Filtro de repuesto

# Descripción general del producto

## Aspiradora

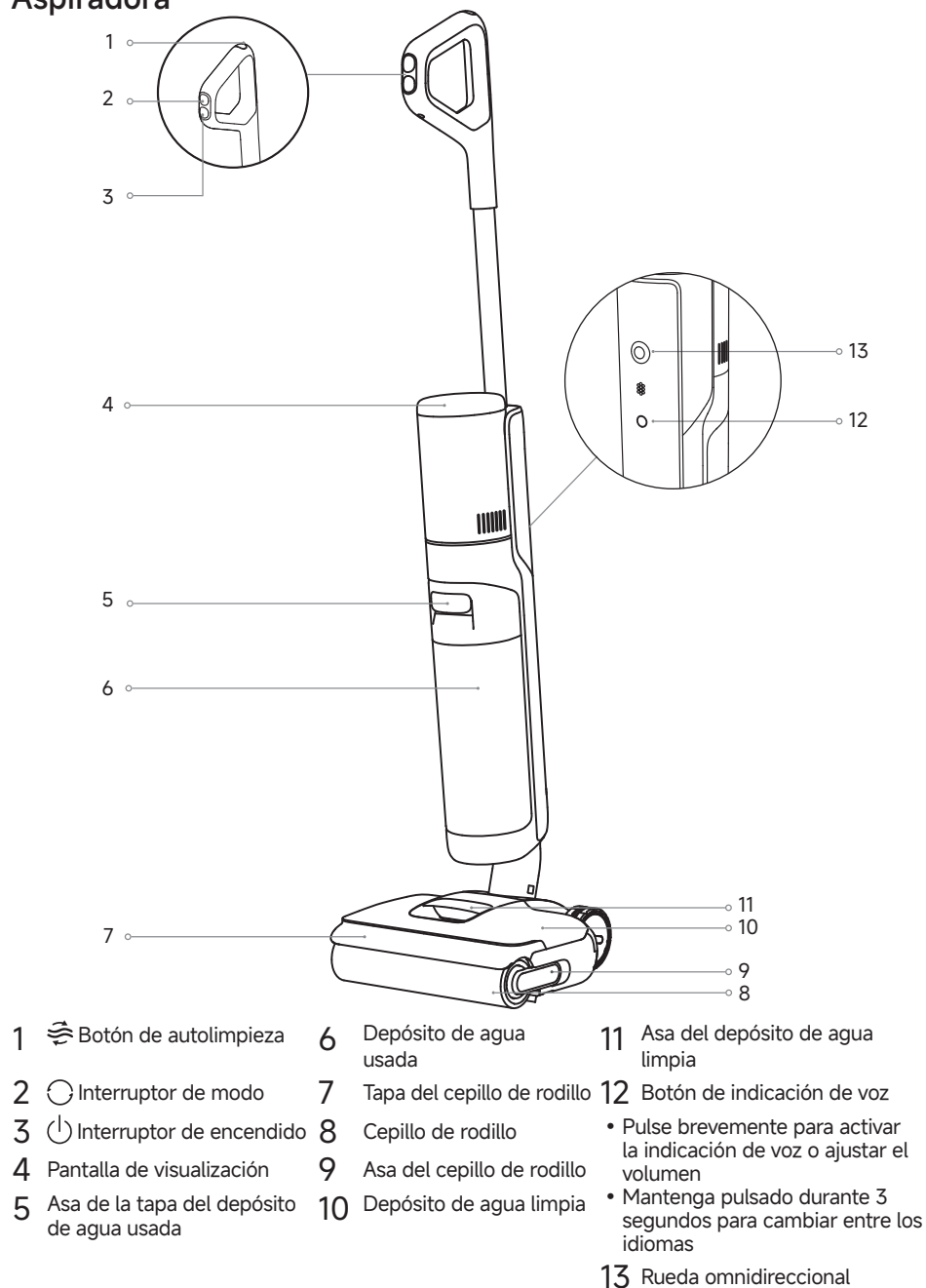

# Descripción general del producto

## Base de carga

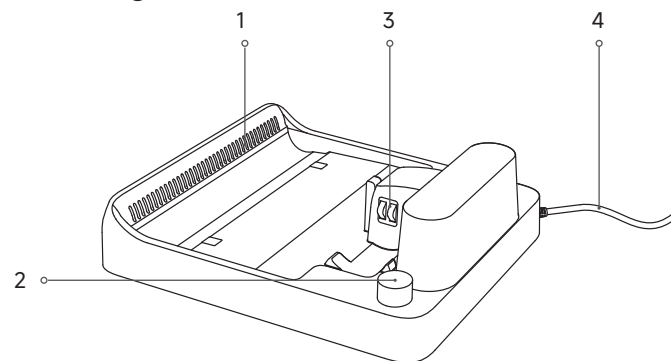

- 1 Salida de aire de secado  
2 Ranura de almacenamiento para accesorios  
3 Contactos de carga  
4 Cable de alimentación

## Pantalla de visualización



- 1 Modo Turbo  
2 Modo inteligente  
3 Modo de secado  
4 Indicador de Carga  
5 Mensajes de Error  
6 Concentración de polvo y progreso de autolimpieza/secado  
7 Modo de autolimpieza  
8 Modo de succión  
9 Modo silencio
- Agua limpia insuficiente  
 Depósito de agua usada lleno  
 Tubo taponado  
 Cepillo de rodillo atascado  
 El cepillo de rodillo y el tubo están sucios

### Nota:

- Si el aparato no funciona bien, la pantalla mostrará un mensaje de error. Consulte la tabla de Mensajes de error y Soluciones para encontrar una solución.
- Como referencia únicamente. La apariencia real y la pantalla del producto prevalecen.

## Instalación del mango

Inserte el extremo del mango verticalmente en la ranura en la parte superior del aparato como se indica hasta que escuche un clic.

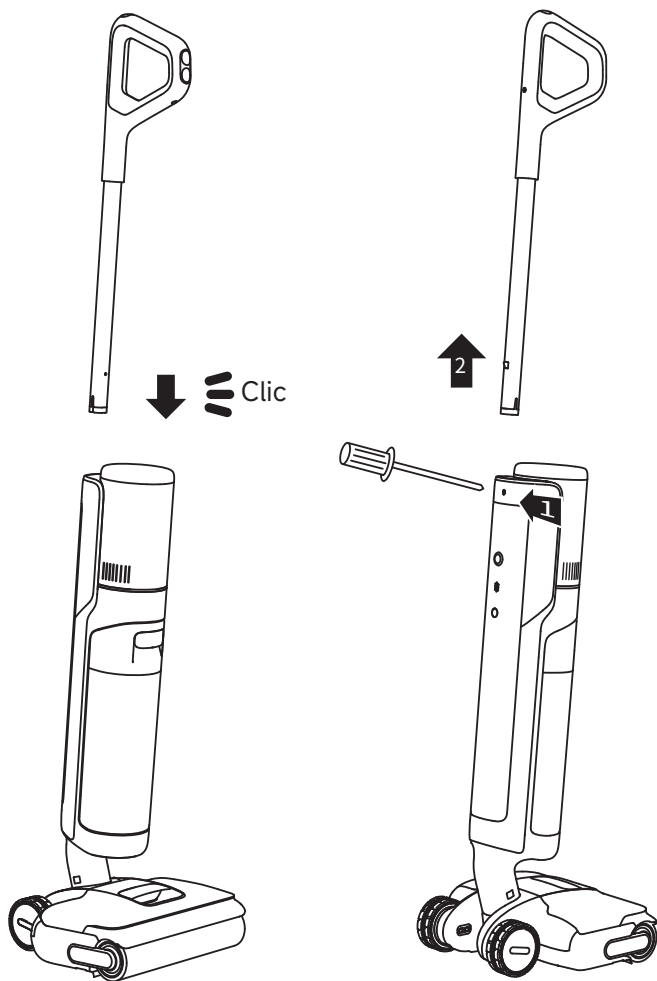

Nota: Para el desmontaje, introduzca un objeto duro en el agujero del aparato como se indica para presionar los contactos y tire del mango hacia arriba al mismo tiempo.

1. Coloque la base de carga contra la pared en un suelo nivelado y conéctelo a la fuente de alimentación. Cargue completamente el aparato antes del primer uso.
2. Coloque el aparato en la base de carga. Cuando el número en la pantalla llegue a 100, la batería está completamente cargada.

### ⚡ Indicador de carga/batería baja

- Parpadeo lento en naranja: Nivel de batería  $\leq 20\%$  (cargando)
- Parpadeo lento en verde: Nivel de batería  $> 20\%$  (cargando)
- Verde fijo: Completamente cargado

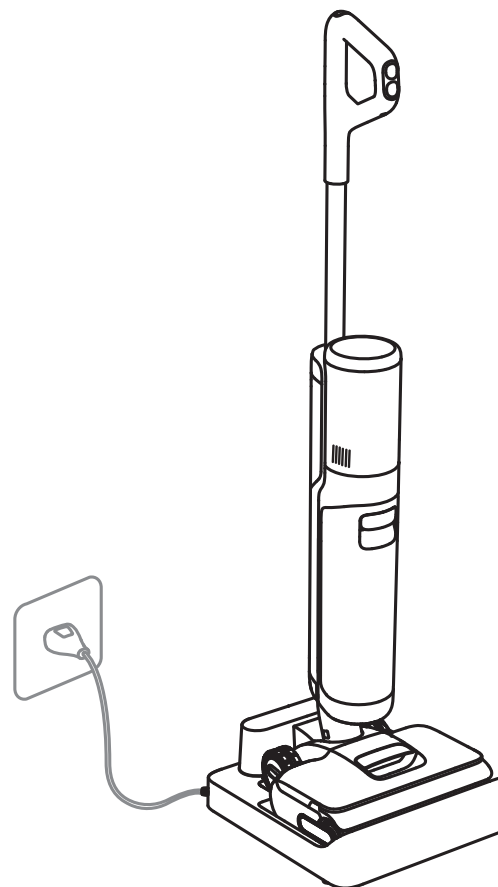





### Nota:

- Si no se realiza ninguna operación durante 10 minutos después de haberse cargado completamente, el aparato pasará al modo de reposo. Reinicie el aparato cuando necesite usarlo de nuevo.
- Para prolongar su duración, la batería se enfría automáticamente (aproximadamente 1 hora) antes de recargar después de que el producto haya estado funcionando continuamente mucho tiempo. (el tiempo de enfriamiento es alrededor de 1 hora).

### Cambiar de modos

Pulse  para cambiar de modos en función de sus necesidades.

-  **Modo Turbo**  
Máxima potencia de succión y mayor flujo de agua para manchas difíciles en suelo duros.
-  **Modo inteligente**  
El aparato detectará el nivel de suciedad y ajustará inteligentemente la potencia de succión y el flujo de agua correspondientemente.
-  **Modo silencio**  
El aparato mantendrá una potencia de succión moderada con bajo nivel de ruido.
-  **Modo de succión**  
Aspira una gran cantidad de agua del suelo.

### Llene el depósito de agua limpia

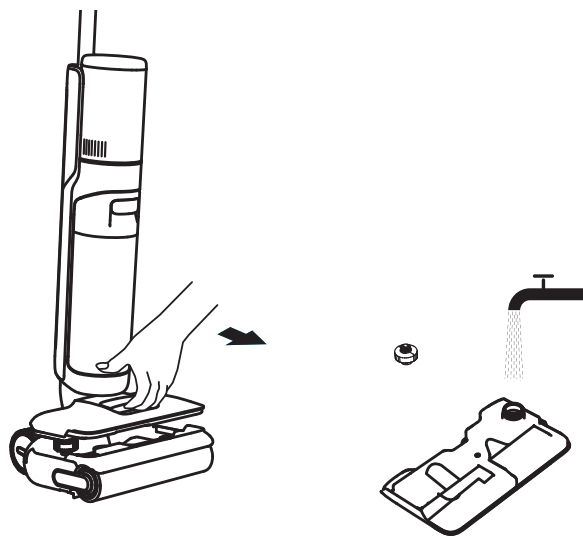

Retire el depósito de agua limpia. Abra la tapa del depósito y llene el depósito con suficiente agua limpia. Reinstale el depósito y asegúrese de que encaje en su lugar.



Nota:

- No añada ningún otro líquido que no sea el limpiador oficialmente aprobado. El limpiador puede estar disponible en la tienda en línea oficial. Consulte en la etiqueta de la solución de limpieza las instrucciones para usos específicos.

### Empezar a limpiar

Pise suavemente la tapa del cepillo y recline el aparato hacia atrás. Pulse  para empezar a limpiar. Pulse  para cambiar de modos en función de sus necesidades.

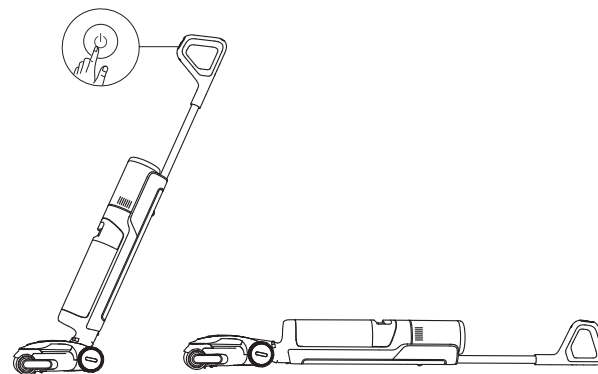

Nota:



- No lo use para aspirar líquidos espumosos.
- Si el aparato está en posición vertical durante el funcionamiento, la tarea actual se suspenderá.
- El aparato únicamente es adecuado para limpiar superficies duras tales como suelos de madera, mármol y baldosas.
- Presione el cepillo contra el suelo cuando lo utilice.
- No levante ni mueva el aparato cuando esté en funcionamiento para evitar que el agua sucia fluya hacia atrás y entre en el motor.

### Vacíe el depósito de agua usada

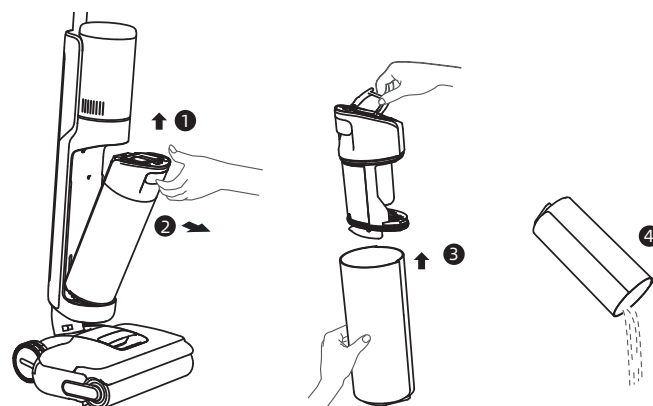
Tire del asa del depósito de agua usada para extraerlo. Retire la tapa del depósito y vierta el agua usada. Reinstale el depósito y asegúrese de que encaje en su lugar.



## Modo de autolimpieza

1. Tras la limpieza, devuelva de inmediato el aparato a la base y asegúrese de que el depósito de agua limpia esté suficientemente relleno.
2. Pulse brevemente  en la parte superior del mango para iniciar/detener la autolimpieza. Cambie al modo de secado según las indicaciones de voz.
3. Una vez completada la autolimpieza, el aparato entrará automáticamente al modo de secado; vacíe de inmediato el depósito de agua usada. Para salir del modo de secado, pulse .

## Modo de secado

1. Mantenga pulsado el botón de autolimpieza  durante 3 segundos para activar el modo de secado.
2. El aparato se cargará cuando acabe el secado.

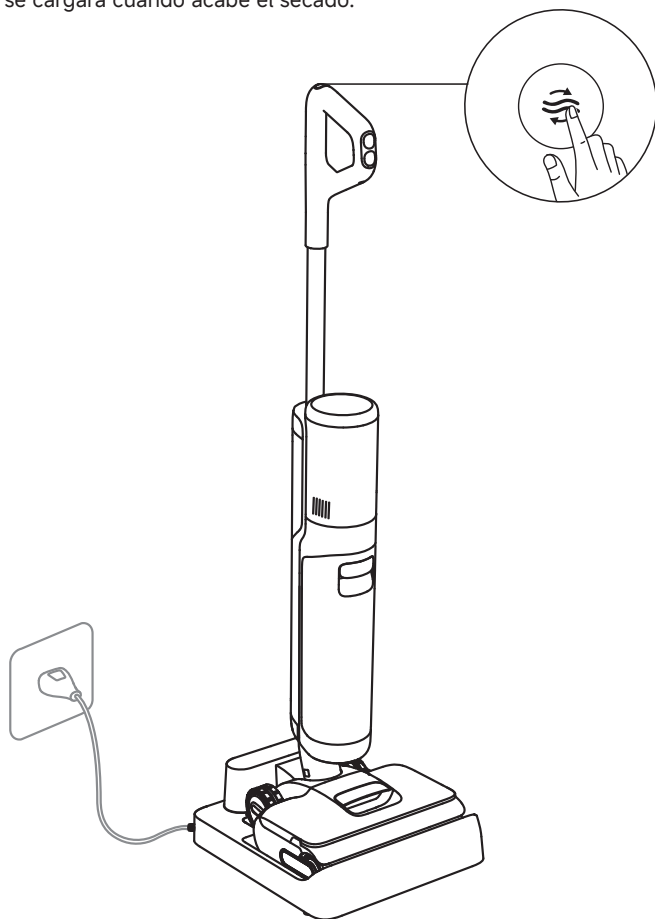

Nota: La autolimpieza puede activarse solo cuando el aparato esté cargando y el nivel de batería sea superior al 20 %.

## Consejos

- Apague el aparato antes del mantenimiento. Tenga cuidado de no presionar accidentalmente el botón de encendido.
- Sustituya las piezas si es necesario. Las piezas deben ser sustituidas por aquellas suministradas por el fabricante o su agente de servicio.
- Si el aparato no se utiliza durante un periodo prolongado, cárguelo por completo, desconecte el enchufe de alimentación y guárdelo en un lugar fresco y seco alejado de la luz solar directa. Para evitar que la batería se descargue demasiado, cargue el aparato al menos una vez cada 3 meses.

## Limpieza del depósito de agua usada

1. Tire del asa del depósito para retirar el depósito.
2. Retire el filtro de la tapa del depósito. Eleve la tapa y vierta el agua usada.

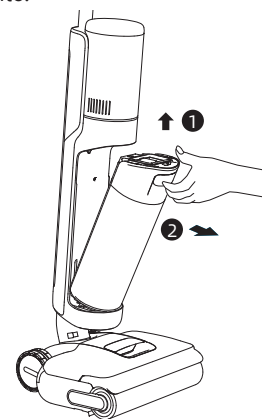

3. Enjuague el depósito y la tapa del depósito con agua limpia. Use el cepillo de limpieza suministrado para frotar las paredes interiores del depósito.



4. Vuelva a instalar el filtro y la tapa del depósito. Luego vuelva a instalar el depósito de agua usada hasta que escuche un chasquido.

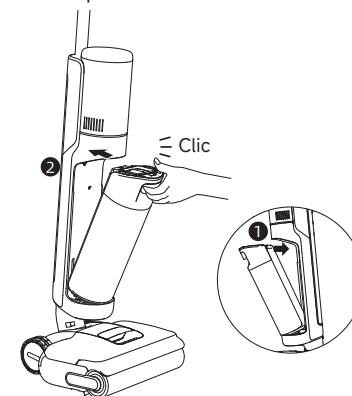

Nota:

- Si el filtro está sucio, enjuáguelo con agua limpia y séquelo completamente antes de usarlo.
- Se recomienda cambiar el filtro cada 3 a 6 meses.

## Limpeza del tubo y el sensor de suciedad

Retire el depósito de agua usada, frote con cuidado el tubo y el sensor de suciedad con un paño húmedo.

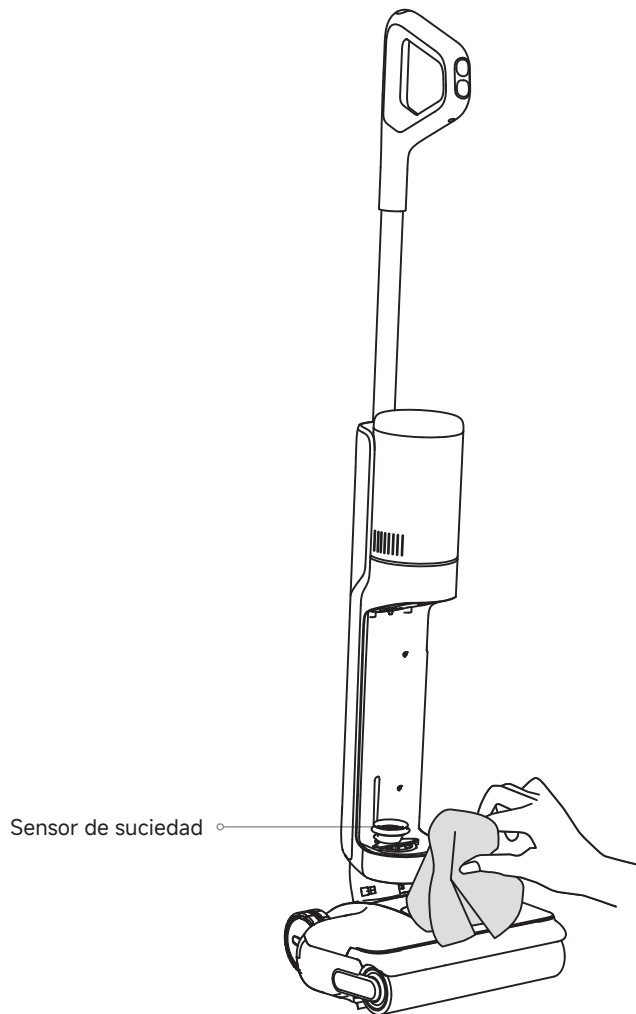

Nota: No enjuague con agua el tubo o el sensor de suciedad.

## Limpeza del conjunto de cepillo

1. Tire del asa para retirar el cepillo de rodillo.

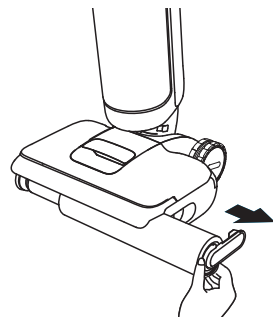

3. Se recomienda sustituir el cepillo rodillo cada 3 a 6 meses. Retire el tirador del cepillo rodillo para sustituirlo por un nuevo cepillo rodillo, y presiónelo firmemente en su sitio.

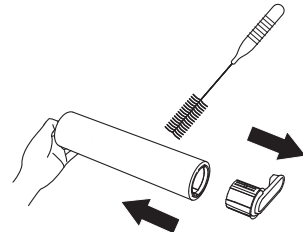

5. Limpie la entrada de succión con un paño seco o una toallita húmeda. No enjuague con agua.

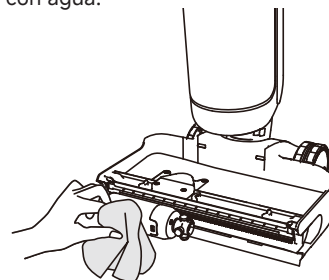

2. Use el cepillo de limpieza proporcionado para limpiar el cepillo rodillo, luego enjuague el cepillo rodillo con agua limpia y séquelo completamente.

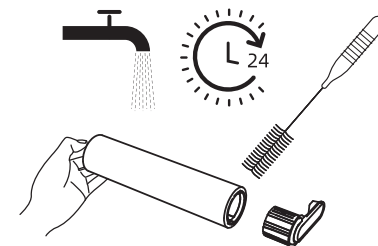

4. Use una moneda para girar los mandos de bloqueo en la tapa del cepillo de rodillo para retirarla.

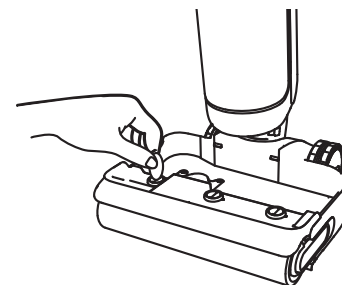

6. Vuelva a instalar el cepillo de rodillo y el asa hasta que escuche un chasquido.

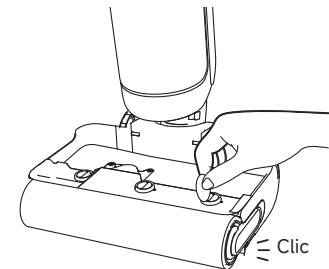

# Resolución de Problemas

Si se produce un error, el aparato dejará de funcionar. Consulte la siguiente tabla para resolver problemas. Si el problema persiste, contacte con el servicio al cliente.

Problema	Posible causa	Solución
El aparato no funciona.	El aparato no tiene batería o su nivel de batería es bajo.	Cargue completamente el aparato antes de usarlo.
	El aparato está en posición vertical.	Recline el aparato hacia atrás.
	La protección contra sobrecalentamiento se activa debido a un bloqueo.	Elimine la obstrucción y espere hasta que la temperatura vuelva a la normalidad.
	El depósito de agua usada está lleno.	Vacíe el depósito de agua usada.
	Las piezas no están instaladas en su lugar.	Asegúrese de que todas las piezas estén instaladas en su sitio.
El aparato carga lentamente.	La temperatura de la batería está demasiado baja o demasiado alta.	Comuníquese con el servicio de atención al cliente.
La potencia de succión del aparato es débil.	El filtro está obstruido.	Limpieza del filtro.
	La entrada de succión o el tubo están bloqueados por un objeto extraño.	Limpie el tubo y la entrada de succión.
El motor hace un ruido extraño.	Hay demasiada agua sucia en el depósito de agua usada.	Vacíe el depósito de agua usada.
	La boquilla de succión principal está bloqueada.	Elimine cualquier obstrucción en la boquilla de succión principal.
El indicador de concentración de polvo está rojo fijo.	Los sensores de suciedad necesitan una limpieza.	El sensor de suciedad está en el tubo. Siga las instrucciones de limpieza.
	La concentración de solución de limpieza es demasiado alta.	Diluya la solución de limpieza con agua según la proporción recomendada.
	Una solución de limpieza de terceros puede provocar una gran cantidad de espuma.	Utilice únicamente soluciones de limpieza oficialmente aprobadas.
La pantalla de pantalla de visualización no se ilumina durante la carga.	El enchufe de la base de carga no se ha conectado correctamente a la toma de corriente.	Asegúrese de que el enchufe de la base de carga está correctamente conectado.
	El aparato no está colocado correctamente en la base de carga.	Asegúrese de que el aparato esté colocado correctamente en la base de carga.
No sale agua del aparato.	El depósito de agua limpia no está instalado correctamente, o no hay suficiente agua.	Vuelva a instalar o llenar el depósito de agua limpia.
	Se tarda 30 segundos en humedecer el cepillo giratorio.	Pasado un tiempo compruebe otra vez.





# Resolución de Problemas

La salida de aire fuga agua.	Una colisión o un tirón brusco hacen que entre agua en el motor.	Mueva el aparato suavemente hacia atrás y hacia delante mientras está encendido.
	El filtro no se ha secado completamente después de limpiarlo.	Seque completamente el filtro antes de usarlo.
La autolimpieza falla.	El cepillo de rodillo puede estar atascado por partículas grandes.	Retire la tapa del rodillo de cepillo para comprobar y limpiar el cepillo de rodillo.
	El aparato no está colocado correctamente en la base de carga.	Asegúrese de que el aparato se esté cargando antes de activar la función de autolimpieza.
	La autolimpieza no se puede activar si el nivel de la batería es inferior al 20 %.	La autolimpieza solo puede activarse cuando el aparato se esté cargando y el nivel de batería sea superior al 20 %.
	El depósito de agua usada está lleno.	Vacíe el depósito de agua usada.
	El depósito de agua limpia no está instalado en su sitio, o no hay suficiente agua.	Vuelva a instalar o llenar el depósito de agua limpia.
Mal rendimiento de secado o ruido extraño durante el secado.	La salida de aire y la entrada de aire de la base de carga pueden estar bloqueadas.	Verifique y elimine cualquier obstrucción de la salida de aire y la entrada de aire.

Para servicios adicionales contacte con nosotros en [aftersales@dreame.tech](mailto:aftersales@dreame.tech)  
 Sitio web: <https://global.dreametech.com>

# Mensajes de Error y Soluciones

Si el aparato no funciona bien, la pantalla mostrará un mensaje de error. Consulte la siguiente tabla para encontrar una solución.

Icono del Error	Posible causa	Solución
	El agua limpia es insuficiente.	Llene el depósito de agua limpia.
	El depósito de agua usada está lleno.	Vacíe el depósito de agua usada.
	Cepillo de rodillo atascado.	Limpie el cepillo de rodillo.
	Tubo taponado.	Consulte la sección Mantenimiento y Cuidados para limpiar el tubo y el sensor de suciedad (debajo del depósito de agua usada).
	El rodillo de cepillo y el tubo están sucios.	Coloque el aparato de nuevo en la base para la autolimpieza.

Código de error	Posible causa	Solución
E1-E7	Mal funcionamiento	Reinicie el aparato. Si el problema persiste, contacte con el servicio al cliente.
H1-H6		
H7	Sobrecalentamiento de la batería	Comuníquese con el servicio de atención al cliente.

# Especificaciones

Aspiradora			
Modelo	HHR44A	Potencia nominal	400 W
Tensión asignada	21,6 V ---	Voltaje de carga	27 V ---
Capacidad del depósito de agua limpia	780 mL	Capacidad del depósito de agua usada	700 mL
Tiempo de carga	Aprox. 4 horas		
Base de carga			
Modelo	HCBAR	Potencia nominal de entrada*	380 W
Entrada nominal	220-240 V ~ 50-60 Hz	Salida nominal	27 V --- 1,6 A

\* Por potencia nominal de entrada se entiende la potencia medida durante el ciclo representativo para acceder al modo de secado.  
Consumo energético en modo de reposo: ≤ 0,5 W (en los 15 minutos siguientes a la extracción de la aspiradora de la base de carga)  
Consumo energético en modo de reposo: ≤ 0,5 W (en los 15 minutos siguientes a la carga completa del aparato)

# Eliminación y retirada de la batería

La batería de iones de litio integrada contiene sustancias que son peligrosas para el medio ambiente. Antes de eliminar la batería, asegúrese de que la batería sea retirada por técnicos cualificados y desechada en instalaciones de reciclaje apropiadas.

- La batería se debe retirar del aparato antes de desecharlo.
- El aparato debe desconectarse del suministro eléctrico cuando se retire la batería.
- La batería se debe desechar de forma segura.

## PRECAUCIÓN:

- Antes de retirar la batería, desconecte la alimentación y descárguela tanto como sea posible.
- Las baterías no necesarias deben desecharse en instalaciones de reciclaje apropiadas.
- Evite exponer la batería a altas temperaturas para evitar el riesgo de explosión.
- En condiciones abusivas, la batería puede fugar líquido. Si ocurre un contacto, enjuague con agua y busque ayuda médica.

## Guía de Extracción

1. Utilice herramientas para retirar la pantalla.
2. Utilice herramientas para retirar los tornillos que sujetan la tapa de la batería, y luego intente abrir la tapa.
3. Desconecte los terminales que conectan la batería a la placa principal, y retire la batería.

# Belangrijke veiligheidsinstructies

Lees deze gebruiksaanwijzing vóór gebruik aandachtig door en bewaar deze voor toekomstig gebruik.

Wanneer u een elektrisch apparaat gebruikt, moet u altijd de basisvoorzorgsmaatregelen in acht nemen, met inbegrip van de volgende:

**LEES VÓÓR GEBRUIK (VAN DIT APPARAAT) ALLE INSTRUCTIES.** Het niet opvolgen van de waarschuwingen en instructies kan tot elektrische schokken, brand en/of ernstig letsel leiden.

**WAARSCHUWING** — Om het risico op brand, elektrische schokken of letsel te verminderen:

## Gebruiksbeperkingen

- Dit apparaat mag niet zonder toezicht van een ouder of voogd worden gebruikt door kinderen jonger dan 8 jaar of personen met fysieke, zintuiglijke of geestelijke tekortkomingen of met beperkte ervaring of kennis, om een veilige bediening te waarborgen en risico's te vermijden. Schoonmaken en onderhoud mogen niet door kinderen zonder toezicht worden uitgevoerd.
- Plastic folie kan gevaarlijk zijn. Houd het uit de buurt van kinderen om verstikkingsgevaar te voorkomen. Kinderen mogen niet met dit toestel spelen.
- Alleen binnenshuis gebruiken, op vloeren zonder vloerbedekking, zoals vinyl, tegels, verzegeld hout, enz. Zorg ervoor dat u niet over losse voorwerpen of de randen van vloerkleden rijdt. Het blokkeren van de borstel kan leiden tot voortijdige uitval van de aandrijfriem.
- Gebruik het apparaat alleen zoals beschreven in deze handleiding. Gebruik alleen de door de fabrikant aanbevolen hulpstukken.
- Stel het apparaat niet bloot aan vuur of te hoge temperaturen. Blootstelling aan vuur of een te hoge temperatuur kan een explosie veroorzaken.
- Gebruik niet in extreem warme of koude omgevingen (lager dan 5 °C/41 °F of hoger dan 40 °C/104 °F). Laad het apparaat op bij temperaturen hoger dan 5 °C/41 °F en lager dan 40 °C/104 °F.
- Dompel het apparaat niet onder in vloeistof.
- Gebruik het niet om ontvlambare of brandbare vloeistoffen zoals benzine op te zuigen. Gebruik het niet op plaatsen waar ontvlambare of brandbare vloeistoffen aanwezig kunnen zijn.
- Steek geen voorwerpen in de openingen. Gebruik het apparaat niet wanneer er een opening geblokkeerd is. Houd vrij van stof, pluizen, haar en alles wat de luchtstroom kan belemmeren.
- Zuig geen giftig materiaal op (chloorbleekmiddel, ammoniak, afvoerreiniger, enz.). Zuig geen harde of scherpe voorwerpen op zoals glas, spijkers, schroeven, munten, enz.
- Gebruik het apparaat niet in een gesloten ruimte met verfdampen op oliebasis, verfverdunder, sommige motwerende stoffen, brandbaar stof of andere explosieve of giftige dampen. Zuig niets op dat brandt of rookt, zoals sigaretten, lucifers of hete as.
- Gebruik het apparaat niet zonder dat er filters zijn geplaatst.
- Houd haar, losse kleding, vingers en alle lichaamsdelen uit de buurt van openingen en bewegende delen van het apparaat en de accessoires ervan.
- Houd grondkabels uit de buurt van het apparaat wanneer u het gebruikt. Er kan gevaar ontstaan als het apparaat over een netsnoer loopt.
- Wees extra voorzichtig bij het schoonmaken op trappen.

# Belangrijke veiligheidsinstructies

## Onderhoud en opslag

- Voorkom onbedoeld starten. Zorg ervoor dat de schakelaar in de UIT-stand staat voordat u het apparaat oppakt of draagt. Als u het apparaat draagt met uw vinger op de schakelaar of als u het apparaat inschakelt, kan dit tot een ongeluk leiden.
- Zorg ervoor dat het apparaat op een horizontaal oppervlak wordt geplaatst. Gebruik het apparaat niet in dezelfde positie als het apparaat uitgerust is met een borstelrol en het handvat niet volledig rechtop staat. Bewaar het apparaat niet op een plaats waar het kan vriezen.
- Schakel het apparaat uit en trek de stekker uit het stopcontact als u het niet gebruikt, voordat u het reinigt, onderhoudt of service uitvoert, en voordat u het aansluit of loskoppelt met een bewegende borstel.
- Gebruik geen apparaat dat beschadigd of aangepast is. Een beschadigd of aangepast apparaat kan onvoorspelbaar reageren, wat kan leiden tot brand, explosie of risico op letsel.
- Pas het apparaat niet aan en probeer het apparaat niet te repareren, behalve zoals aangegeven in de instructies voor gebruik en onderhoud.
- Gebruik het apparaat niet met een beschadigd hulpstuk (bijv. oplaadstation, netsnoer, enz.). Probeer het apparaat of hulpstuk nooit te bedienen als het is gevallen, beschadigd is, buiten is achtergelaten, in het water is gevallen of niet naar behoren werkt. Laat het repareren bij een erkend servicecentrum.
- Laat het onderhoud uitvoeren door een gekwalificeerde monteur en gebruik uitsluitend gelijkwaardige vervangingsonderdelen. Dit zorgt ervoor dat de veiligheid van het apparaat behouden blijft.
- Als het netsnoer beschadigd is, moet het door de fabrikant, zijn serviceagent of gelijk gekwalificeerde personen worden vervangen om gevaar te voorkomen.

## Accu en opladen

- Gebruik voor het opladen van het apparaat alleen het oplaadstation dat bij dit apparaat is geleverd. Alleen gebruiken met HCBAR-oplaadstation.
- Volg alle oplaadinstructies en laad het apparaat niet op buiten het temperatuurbereik dat op de accu is aangegeven, omdat dit het risico op brand verhoogt.
- Het oplaadstation is uitgerust met een droogfunctie en alleen geschikt voor het drogen van de borstel van dit apparaat.
- Houd de kabel van het oplaadstation uit de buurt van verhitte oppervlakken. Raak de stekker van het oplaadstation of het apparaat niet aan met natte handen. Om de stekker uit het stopcontact te halen, pakt u de stekker van het oplaadstation vast in plaats van de kabel.
- Trek of draag het oplaadstation niet aan de kabel, gebruik de kabel niet als handvat, sluit de deur niet op de kabel en trek de kabel niet rond scherpe randen of hoeken.
- Gebruik geen niet-oplaadbaar batterijpakket. Anders kan de lithium-ion-accu in brand vliegen. Dit apparaat bevat batterijen die alleen door gekwalificeerde technici of de klantenservice kunnen worden vervangen.
- De lithium-ion-accu bevat stoffen die schadelijk zijn voor het milieu. Voordat u het apparaat weggooit, dient u eerst de accu te verwijderen en vervolgens alles in

# Belangrijke veiligheidsinstructies

overeenstemming met de plaatselijke wet- en regelgeving van het land of de regio waar deze wordt gebruikt, weg te gooien of te recyclen.

- Bij het verwijderen van de accu moet het apparaat van de stroomvoorziening worden losgekoppeld. Houd batterijen en accu's buiten het bereik van kinderen. Stop batterijen nooit in de mond. Indien ingeslikt, neem contact op met uw arts of de plaatselijke gifdienst.
- Bij misbruik dient u nooit in contact te komen met de accu waaruit de vloeistof kan vrijkomen. In geval van toevallig contact, met water uitspoelen. Als vloeistof in de ogen komt, onmiddellijk medische hulp inroepen. Vloeistof die uit de accu komt kan irritatie of brandwonden veroorzaken.
- Het oplaadstation kan de 6-cellige 4000 mAh-accu opladen. Dit oplaadstation mag niet worden gebruikt om niet-oplaadbare batterijen op te laden. Anders kan de lithium-ion-accu in brand vliegen.

## Symbolen



Klasse II-apparaat



Miniatuur tijdvertragszekeringszekering waarbij T 3.15A het symbool is voor de tijd-/stroomkarakteristiek



Alleen voor gebruik binnenshuis



Lees de gebruikershandleiding



AEEA-informatie

Alle producten met dit symbool zijn afgedankte elektrische en elektronische apparatuur (AEEA zoals in richtlijn 2012/19/EU) die niet samengevoegd mogen worden met ongesorteerd huishoudelijk afval. In plaats daarvan moet u de volksgezondheid en het milieu beschermen door uw afgedankte apparatuur in te leveren bij een door de overheid of de plaatselijke autoriteiten aangewezen inzamelpunt voor het recyclen van afgedankte elektrische en elektronische apparatuur. Een correcte verwijdering en recycling zal mogelijke negatieve gevolgen voor het milieu en de volksgezondheid helpen voorkomen. Neem contact op met de installateur of de plaatselijke autoriteiten voor meer informatie over de locatie en de voorwaarden van dergelijke inzamelpunten.

Wij van Dreame Trading (Tianjin) Co., Ltd. verklaren hierbij, dat dit apparaat in overeenstemming is met de betreffende Richtlijnen, Europese Normen en herzieningen hieraan. De volledige tekst van de EU-conformiteitsverklaring is beschikbaar op het volgende internetadres: <https://global.dreametech.com>

Voor een gedetailleerde e-handleiding gaat u naar <https://global.dreametech.com/pages/user-manuals-and-faqs>

Paklijst

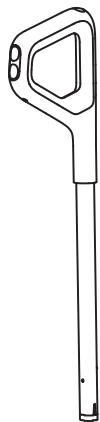

Hendel

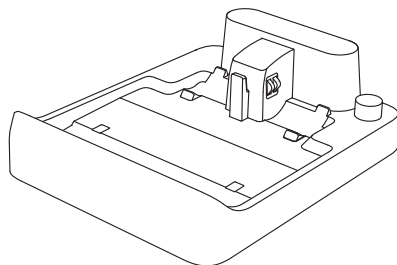

Oplaadstation

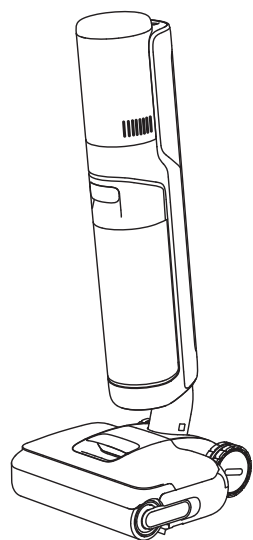

Hoofdbehuizing



Reserve rolborstel



Reinigingsborstel



Vervangingsfilter

Stofzuigen

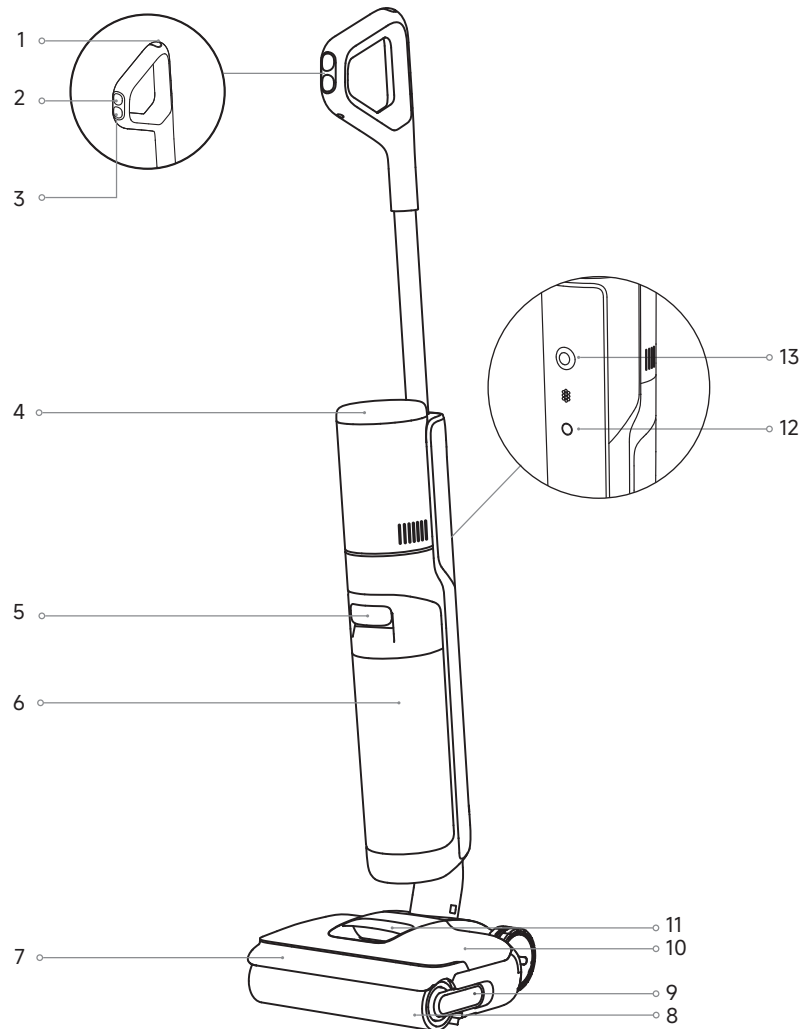

- |   |                          |    |                   |   |                                  |
|---|--------------------------|----|-------------------|---|----------------------------------|
| 1 | ☰ Zelfreinigingsknop     | 6  | Vuilwatertank     | 11  | Hendel van schoonwatertank       |
| 2 | ○ Modusschakelaar        | 7  | Rolborstel Deksel | 12  | Knop voor gesproken aanwijzingen |
| 3 | ⏻ Aan/Uit-schakelaar     | 8  | Rolborstel        | • Druk kort in om de gesproken aanwijzingen te activeren of het volume aan te passen. |                                  |
| 4 | Weergavescherm           | 9  | Rolborstel Hendel | • 3 seconden ingedrukt houden om tussen talen te schakelen                            |                                  |
| 5 | Hendel van vuilwatertank | 10 | Schoonwatertank   |   |                                  |
|   |                          |    |                   | 13  | Rondomlopend wiel                |

### Oplaadstation

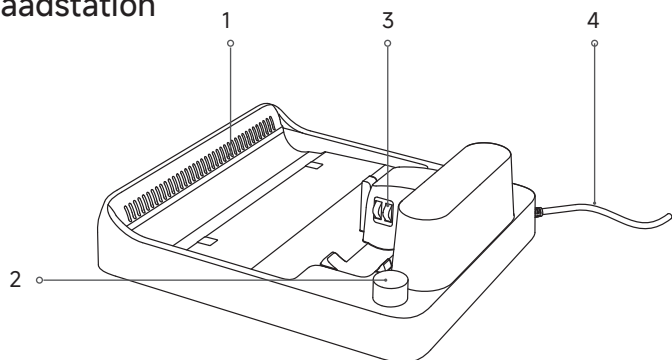

- 1 Uitlaat voor luchtdroging
- 2 Sleuf voor het opbergen van accessoires
- 3 Oplaadcontacten
- 4 Netsnoer

### Weergavescherm



- |                   |                                |   |
|-------------------|--------------------------------|---|
| 1 Turbomodus      | 5 Foutmeldingen                | 6 Stofconcentratie en zelfreinigende/drogende voortgang |
| 2 Slimme modus    | ↳ Onvoldoende schoon water     | 7 Zelfreinigingsmodus                                   |
| 3 Droogmodus      | ↳ Vuilwatertank vol            | 8 Zuigmodus   |
| 4 Oplaadindicator | ↳ Buis verstopt                | 9 Stille modus  |
|                   | ↳ Rolborstel zit vast          |   |
|                   | ↳ Rolborstel en buis zijn vuil |   |

**Opmerking:**

- Op het scherm verschijnt een foutmelding als het apparaat niet goed werkt. Raadpleeg de tabel "foutmeldingen en oplossingen" om de oplossing te vinden.
- Alleen ter referentie. Het werkelijke uiterlijk en beeldscherm van het product zijn doorslaggevend.

### Het handvat installeren

Steek het uiteinde van het handvat verticaal in de sleuf aan de bovenkant van het apparaat zoals aangegeven totdat u een klik hoort.

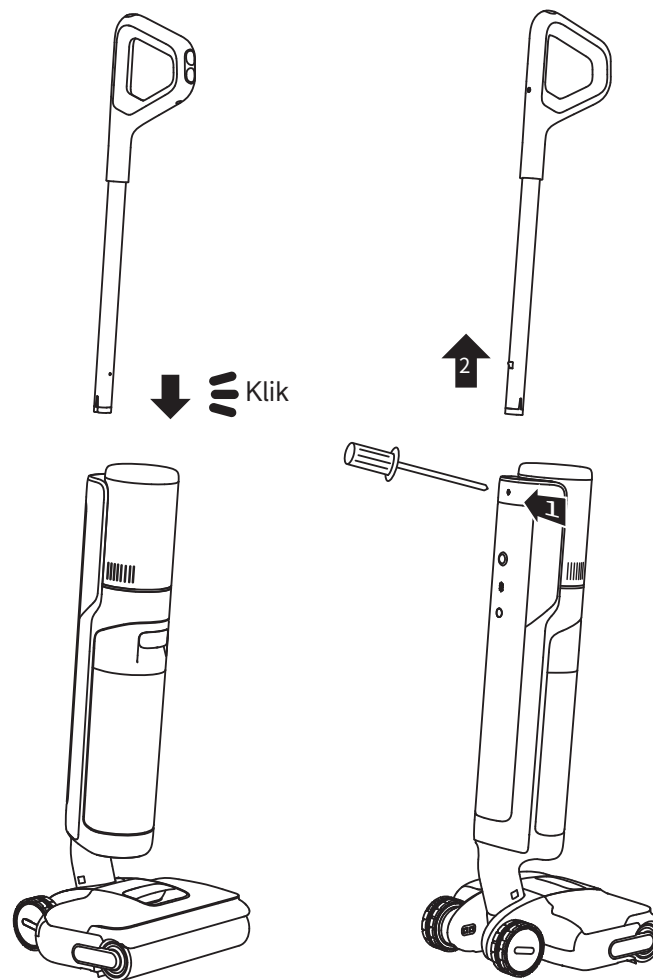

**Opmerking:** Om het apparaat te demonteren, steekt u een hard voorwerp in het gat van het apparaat zoals aangegeven om de contacten in te drukken en tegelijkertijd het handvat omhoog te trekken.

1. Plaats het oplaadstation tegen een muur op een vlakke ondergrond en sluit het aan op een stroombron. Laad het apparaat volledig op voordat u het voor het eerst gebruikt.
2. Plaats het apparaat op de oplaadstation. Als het getal op het scherm 100 bereikt, is de accu volledig opgeladen.

⚡ Indicator voor opladen/accu bijna leeg

- Pulserend oranje: Accuniveau ≤ 20% (opladen)
- Pulserend groen: Accuniveau > 20% (opladen)
- Continu groen: Volledig opgeladen

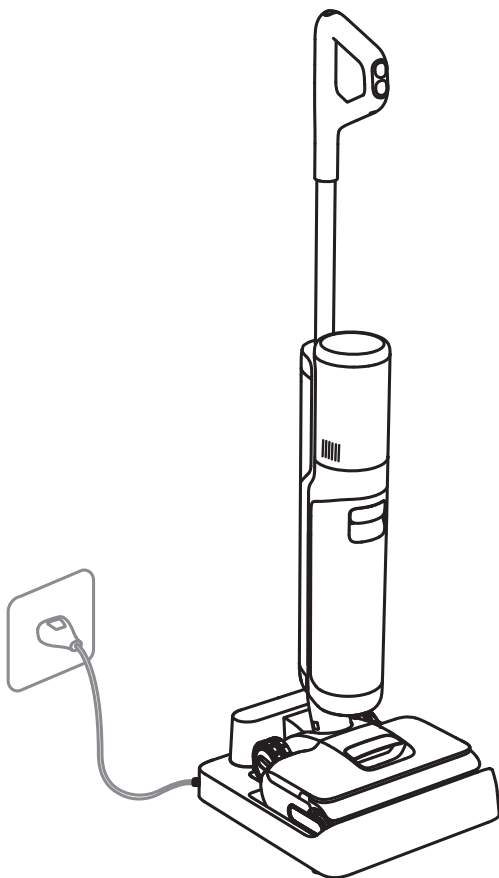

Opmerking:

- Als er binnen 10 minuten na volledig opladen geen bediening plaatsvindt, gaat het apparaat in de slaapstand. Start het apparaat opnieuw wanneer u het opnieuw wilt gebruiken.
- Om de levensduur te verlengen, koelt de accu automatisch af (gedurende ongeveer 1 uur) voordat deze wordt opgeladen nadat het product lange tijd onafgebroken heeft gewerkt. (afkoeltijd is ongeveer 1 uur).

Van modus wisselen

Druk op  om van modus te wisselen op basis van uw behoeften.



**Turbomodus**  
Maximale zuigkracht en verhoogde waterstroom voor hardnekkige vlekken op harde vloeren.



**Slimme modus**  
Het apparaat detecteert de hoeveelheid vlekken en past de zuigkracht en de waterstroom hierop aan.



**Stille modus**  
Het apparaat behoudt een gemiddelde zuigkracht bij een laag geluidsniveau.



**Zuigmodus**  
Zuigt een grote hoeveelheid water van de vloer op.

Vul de schoonwatertank

Verwijder de schoonwatertank. Open het tankdeksel en vul de tank met voldoende schoon water. Installeer de tank opnieuw totdat deze op zijn plaats vastklikt.

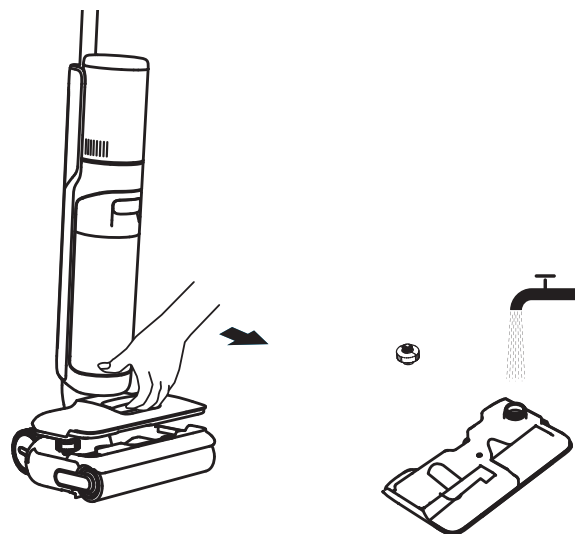

Opmerking:

- Voeg geen andere vloeistoffen toe dan de officieel goedgekeurde reiniger. De reiniger is verkrijgbaar in de officiële online winkel. Raadpleeg het etiket van het schoonmaakmiddel voor specifieke gebruiksinstructies.

## Begin met reinigen

Ga voorzichtig op de afdekking van de borstel staan en kantel het apparaat naar achteren. Druk op  om het reinigen te starten. Druk op  om van modus te wisselen op basis van uw behoeften.

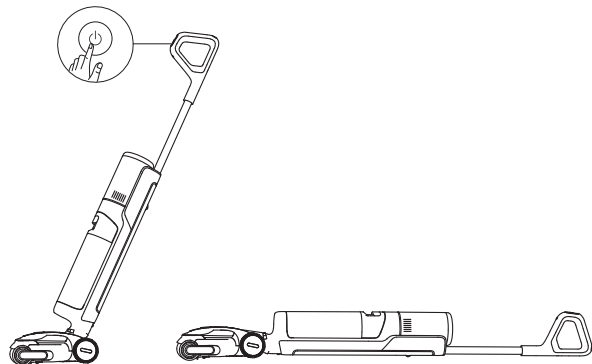

### Opmerking:



- Zuig geen schuimende vloeistoffen op.
- Als het apparaat zich tijdens de werkzaamheden in de rechtopstaande positie bevindt, wordt de huidige taak onderbroken.
- Het apparaat is alleen geschikt voor het reinigen van harde oppervlakken zoals houten vloeren, marmer en tegels.
- Druk de borstel tegen de vloer tijdens het gebruik.
- No levante ni mueva el aparato cuando esté en funcionamiento para evitar que el agua sucia fluya hacia atrás y entre en el motor.

## De vuilwatertank legen

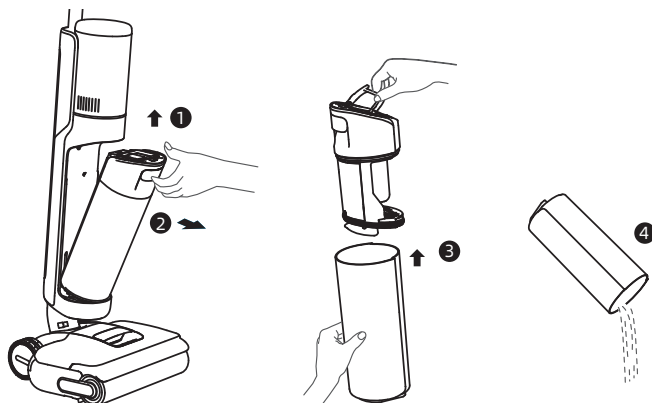
Trek aan de hendel van de tank om de vuilwatertank eruit te halen. Verwijder het deksel van de tank en giet het vuile water eruit. Installeer de tank opnieuw totdat deze op zijn plaats vastklikt.



## Zelfreinigingsmodus

1. Plaats het apparaat na het reinigen onmiddellijk terug in het station en zorg ervoor dat de schoonwatertank voldoende gevuld is.
2. Druk kort op  op de bovenkant van het handvat om de zelfreiniging te starten/stoppen. Schakel over naar de droogstand volgens de gesproken aanwijzingen.
3. Nadat de zelfreiniging is voltooid, schakelt het apparaat automatisch over naar de droogmodus; leeg de vuilwatertank onmiddellijk. Druk op  om de droogstand te verlaten.

## Droogmodus

1. Houd de zelfreinigingsknop  3 seconden ingedrukt om de droogmodus te activeren.
2. Het apparaat wordt opgeladen zodra het drogen is voltooid.

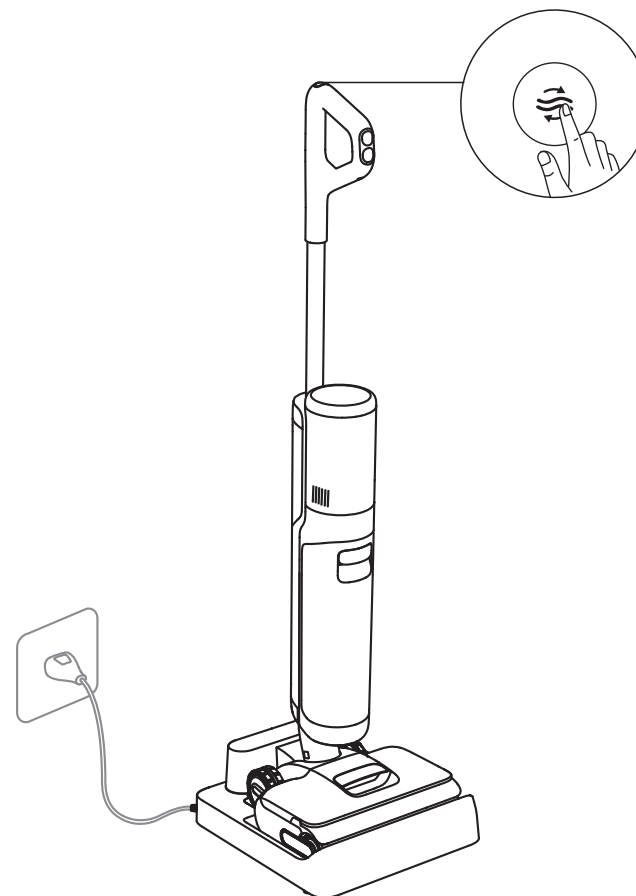

Opmerking: Zelfreiniging kan alleen worden ingeschakeld als het apparaat wordt opgeladen en het accuniveau meer dan 20% is.

**Tips**

- Schakel het apparaat uit vóór het onderhoud. Zorg ervoor dat u niet per ongeluk op de aan/uit-knop drukt.
- Vervang onderdelen indien nodig. De onderdelen moeten worden vervangen door onderdelen die bij de fabrikant of diens serviceagent verkrijgbaar zijn.
- Als het apparaat langere tijd niet wordt gebruikt, laad het dan volledig op, trek de stekker uit het stopcontact en bewaar het op een koele, droge plaats uit de buurt van direct zonlicht. Laad het apparaat ten minste eenmaal per 3 maanden op om te voorkomen dat de accu te diep ontladtd.

**De vuilwatertank reinigen**

1. Trek aan de hendel van de tank om de vuilwatertank eruit te halen.

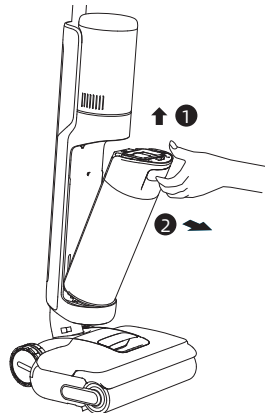

2. Verwijder het filter uit het deksel van de tank. Til het deksel op en giet het vuile water eruit.

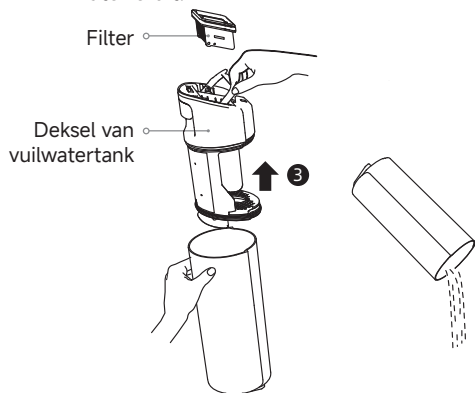

3. Spoel de tank en het tankdeksel met schoon water af. Gebruik de meegeleverde reinigingsborstel om de binnenwanden van de tank te schrobben.

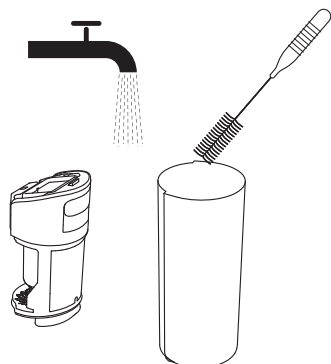

4. Plaats het filter van het deksel van de tank terug. Plaats dan de vuilwatertank terug totdat u een klik hoort.

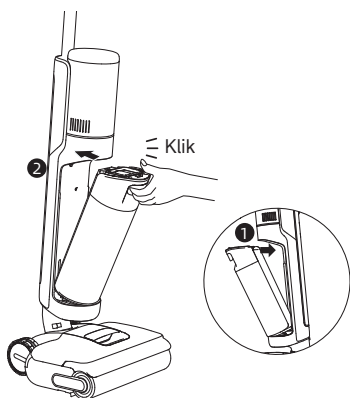

**Opmerking:**

- Als het filter vuil is, spoel het dan met schoon water en droog het volledig af vóór gebruik.
- Het wordt aanbevolen om het filter elke 3 tot 6 maanden te vervangen.

**De buis en de vuilsensor reinigen**

Verwijder de vuilwatertank en veeg de buis en de vuilsensor voorzichtig af met een natte doek.

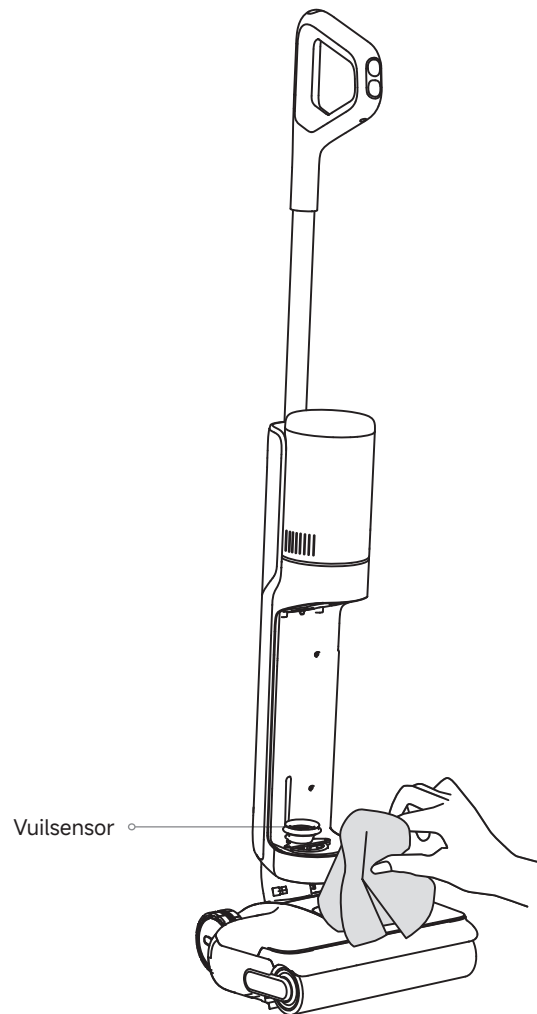

Opmerking: Spoel de buis of de vuilsensor niet met water af.

### De borstelconstructie reinigen

1. Trek aan de hendel om de rolborstel te verwijderen.

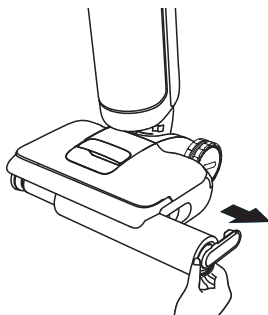

3. Het wordt aanbevolen om de rolborstel om de 3 tot 6 maanden te vervangen. Verwijder de hendel van de rolborstel om hem te vervangen door een nieuwe rolborstel en druk hem stevig op zijn plaats.

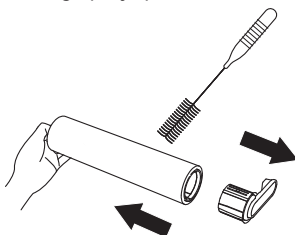

5. Veeg de aanzuigopening met een droge of natte doek schoon. Spoel het niet met water af.

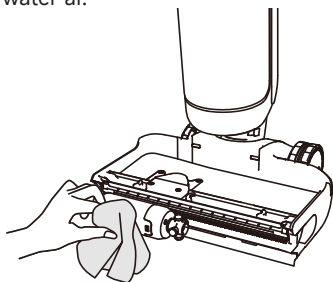

2. Gebruik de meegeleverde reinigingsborstel om de rolborstel te reinigen, spoel de rolborstel vervolgens af met schoon water en droog hem volledig af.

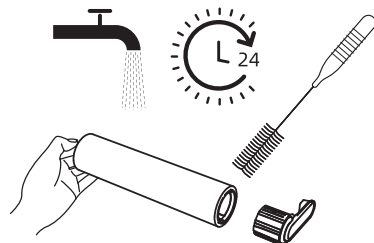

4. Gebruik een muntstuk om de vergrendelknoppen op het deksel van de rolborstel te draaien om het los te maken.

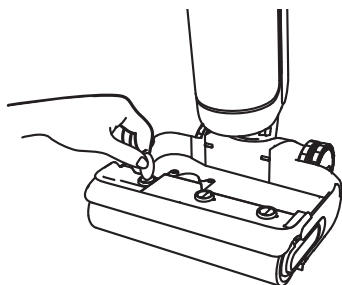

6. Plaats dan de rolborstel en hendel terug totdat u een klik hoort.

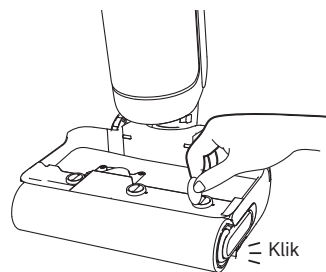





Als er een fout optreedt, stopt het apparaat met werken. Raadpleeg de volgende tabel voor het oplossen van problemen. Als het probleem aanhoudt, neem dan contact op met de klantenservice.

Probleem	Mogelijke oorzaak	Oplossing
Het apparaat werkt niet.	De accu van het apparaat is leeg of het accuniveau is laag.	Laad het apparaat volledig op voor gebruik.
	Het apparaat staat rechtop.	Kantel het apparaat achterover.
	Oververhittingsbeveiliging is geactiveerd vanwege blokkering.	Verwijder de verstopping en wacht tot de temperatuur weer normaal is.
	De vuilwatertank is vol.	Maak de vuilwatertank leeg.
Het apparaat laadt langzaam op.	De onderdelen zijn niet op hun plaats geïnstalleerd.	Zorg ervoor dat alle onderdelen op hun plaats zitten.
	De temperatuur van de batterij is te laag of te hoog.	Wacht tot de temperatuur van de batterij weer normaal is.
De zuigkracht van het apparaat is zwak.	Het filter is verstopt.	Maak het filter schoon.
	De aanzuigopening of -slang is geblokkeerd door een vreemd voorwerp.	Reinig de buis en de aanzuigopening.
De motor maakt een raar geluid.	Er zit te veel vuil water in de vuilwatertank.	Maak de vuilwatertank leeg.
	De aanzuigopening is geblokkeerd.	Verwijder eventuele verstoppingen in de aanzuigopening.
De stofconcentratie-indicator blijft rood branden.	Maak de vuilsensor schoon.	De vuilsensor bevindt zich in de buis. Volg de instructies voor het schoonmaken.
	De concentratie van het reinigingsmiddel is te hoog.	Verdun het reinigingsmiddel met water tot de aanbevolen verhouding.
	Reinigingsmiddel van derden veroorzaakt een grote hoeveelheid schuim.	Gebruik alleen het officieel goedgekeurde reinigingsmiddel.
Het scherm licht niet op tijdens het opladen.	De stekker van het oplaadstation is niet goed in het stopcontact aangesloten.	Zorg ervoor dat de stekker van het oplaadstation goed aangesloten is..
	Het apparaat is niet goed op het oplaadstation geplaatst.	Zorg ervoor dat het apparaat correct op het oplaadstation is geplaatst.
Er komt geen water uit het apparaat.	De schoonwatertank is niet goed geïnstalleerd of er zit onvoldoende water in.	Installeer of vul de schoonwatertank opnieuw.
	Het duurt 30 seconden om de borstelrol te bevochtigen.	Controleer dit na een tijdje opnieuw.

De luchtuitlaat lekt water.	Een botsing of een stevige ruk veroorzaakt het binnendringen van water in de motor.	Beweeg het apparaat voorzichtig heen en weer terwijl het is ingeschakeld.
	Het filter is niet goed droog na reiniging.	Droog vóór gebruik het filter volledig af.
Zelfreiniging werkt niet.	De rolborstel kan vastgelopen zijn door grote vuildeeltjes	Verwijder het deksel van de rolborstel om de rolborstel te controleren en te reinigen.
	Het apparaat is niet goed op het oplaadstation geplaatst.	Zorg ervoor dat het apparaat wordt opgeladen voordat u de zelfreinigingsfunctie inschakelt.
	De zelfreiniging kan niet worden ingeschakeld als het batterijniveau lager dan 20% is.	Zelfreiniging kan alleen worden ingeschakeld als het apparaat wordt opgeladen en het batterijniveau meer dan 20% is.
	De vuilwatertank is vol.	Maak de vuilwatertank leeg.
	De schoonwatertank is niet goed geïnstalleerd of er zit onvoldoende water in.	Installeer of vul de schoonwatertank opnieuw.
Slechte droogprestaties of vreemd geluid tijdens het drogen.	De luchtuitlaat en luchtinlaat van het oplaadstation kunnen mogelijk geblokkeerd zijn.	Controleer en verhelp de verstopping van de luchtuitlaat en luchtinlaat.

Neem voor extra service contact met ons op via [aftersales@dreame.tech](mailto:aftersales@dreame.tech)  
 Website: <https://global.dreametech.com>

Als het apparaat niet goed werkt, verschijnt op het scherm een foutmelding. Raadpleeg de onderstaande tabel om de oplossing te vinden.

Foutpictogram	Mogelijke oorzaak	Oplossing
	Er is onvoldoende schoon water.	Vul de schoonwatertank.
	De vuilwatertank is vol.	Maak de vuilwatertank leeg.
	Rolborstel zit vast.	Maak de rolborstel schoon.
	De buis is verstopt.	Raadpleeg het gedeelte Verzorging en onderhoud om de buis en de vuilsensor (onder de vuilwatertank) te reinigen.
	De rolborstel en de buis zijn vuil.	Plaats het apparaat terug op het oplaadstation voor zelfreiniging.

Foutcode	Mogelijke oorzaak	Oplossing
E1-E7	Storing	Start het apparaat opnieuw op. Als het probleem aanhoudt, neem dan contact op met de klantenservice.
H1-H6		
H7	Accu raakt oververhit	Wacht tot de temperatuur van de batterij weer normaal is.

Stofzuigen			
Model	HHR44A	Nominaal vermogen	400 W
Nominale spanning	21,6 V ===	Opladspanning	27 V ===
Capaciteit van schoonwatertank	780 ml	Capaciteit van vuilwatertank	700 ml
Oplaadtijd	Ongeveer 4 uur		
Oplaadstation			
Model	HCBAR	Nominaal ingangsvermogen*	380 W
Nominale ingang	220-240 V ~ 50-60 Hz	Nominale uitgang	27 V === 1,6 A

\* Het nominale ingangsvermogen verwijst naar het gemeten vermogen tijdens een representatieve cyclus voor het inschakelen van de droogmodus.  
 Stroomverbruik in stand-bymodus: ≤ 0,5 W (binnen 15 minuten nadat de stofzuiger uit de oplaadbasis is gehaald)  
 Stroomverbruik in stand-bymodus: ≤ 0,5 W (binnen 15 minuten nadat het apparaat volledig is opgeladen)

De ingebouwde lithium-ion-accu bevat stoffen die gevaarlijk zijn voor het milieu. Voordat u de accu weggooit, moet u ervoor zorgen dat de accu door gekwalificeerde technici wordt verwijderd en bij een geschikt recyclingbedrijf wordt ingeleverd.

- De accu moet uit het apparaat worden verwijderd voordat deze wordt afgevoerd.
- Bij het verwijderen van de accu moet het apparaat van de stroomvoorziening worden losgekoppeld.
- De accu moet veilig worden afgevoerd.

**VOORZICHTIG:**

- Voordat u de accu verwijdert, moet u de stroom uitschakelen en de accu zoveel mogelijk leeg laten lopen.
- Niet-gebruikte accu's moeten worden afgevoerd naar een geschikt recyclingbedrijf.
- Stel de accu niet bloot aan hoge temperaturen om explosiegevaar te voorkomen.
- Onder extreme omstandigheden kan de accu vloeistof lekken. Als dit gebeurt, spoelt u met water en roept u medische hulp in.

**Verwijderingsgids**

1. Gebruik gereedschap om het scherm te verwijderen.
2. Gebruik gereedschap om de schroeven van het deksel van de accu te verwijderen en wrik het deksel los.
3. Maak de klemmen tussen de accu en het moederbord los om de accu te verwijderen.

# Instruções de segurança importantes

Leia atentamente este manual antes de o utilizar e guarde-o para referência futura.

Quando utilizar um aparelho elétrico, deve seguir sempre as precauções básicas, incluindo as seguintes:

LEIA TODAS AS INSTRUÇÕES ANTES DE UTILIZAR ESTE APARELHO. O não cumprimento dos avisos e instruções pode resultar em choque elétrico, incêndio e/ou ferimentos graves.

**AVISO** — Para reduzir o risco de incêndio, choque elétrico ou ferimentos:

## Restrições de utilização

- Este produto não deve ser utilizado por crianças com menos de 8 anos de idade nem por pessoas com deficiências físicas, sensoriais, intelectuais, ou com experiência ou conhecimentos limitados sem a supervisão de um progenitor ou tutor para garantir um funcionamento seguro e para evitar quaisquer riscos. A limpeza e a manutenção não devem ser efetuadas por crianças sem supervisão.
- As películas de plástico podem ser perigosas. Para evitar o perigo de asfixia, mantenha-as afastadas das crianças. As crianças não devem brincar com este aparelho.
- Utilize apenas em interiores, em superfícies de pavimento não alcatifadas, como vinil, azulejo, madeira impermeabilizada, etc. Tenha cuidado para não passar por cima de objetos soltos ou das extremidades de tapetes. O bloqueio da escova pode resultar numa falha prematura da correia.
- Utilize apenas como descrito neste manual do utilizador. Utilize apenas os acessórios recomendados pelo fabricante.
- Não exponha o aparelho ao fogo ou a temperaturas excessivas. A exposição ao fogo ou a temperaturas excessivas pode provocar uma explosão.
- Não utilize em ambientes extremamente quentes ou frios (abaixo de 5 °C/41 °F ou acima de 40 °C/104 °F). Carregue o aparelho a uma temperatura superior a 5 °C/41 °F e inferior a 40 °C/104 °F.
- Não mergulhe o aparelho em líquido.
- Não utilize para recolher líquidos inflamáveis ou combustíveis, como gasolina. Não utilize em áreas onde possam estar presentes líquidos inflamáveis ou combustíveis.
- Não coloque nenhum objeto nas aberturas. Não utilize o aparelho quando qualquer das suas aberturas estiver bloqueada. Mantenha-o livre de pó, algodão, cabelos e tudo o que possa inibir o fluxo de ar.
- Não apanhe materiais tóxicos (lixívia com cloro, amoníaco, desentupidor de canos, etc.). Não apanhe objetos duros ou afiados, como vidros, pregos, parafusos, moedas, etc.
- Não utilize o aparelho num espaço fechado cheio de vapores libertados por tintas à base de óleo, diluente, algumas substâncias à prova de traça, poeiras inflamáveis ou outros vapores explosivos ou tóxicos. Não apanhe nada que esteja a arder ou a fumar, como cigarros, fósforos ou cinzas quentes.
- Não utilize o aparelho sem os filtros colocados.
- Mantenha o cabelo, a roupa larga, os dedos e todas as partes do corpo afastados das aberturas e das peças móveis do aparelho e dos seus acessórios.
- Mantenha os cabos que estão no chão afastados do aparelho durante a sua utilização. Pode ocorrer um perigo se o aparelho passar por cima de um cabo de alimentação.
- Tenha muito cuidado ao limpar escadas.

# Instruções de segurança importantes

## Manutenção e armazenamento

- Evite um arranque involuntário. Certifique-se de que o interruptor está na posição OFF (Desligado) antes de pegar ou transportar o aparelho. Transportar o aparelho com o dedo no interruptor ou ligar o aparelho durante o transporte, pode provocar um acidente.
- Certifique-se de que o aparelho é colocado numa superfície horizontal. Não utilize o aparelho na mesma posição se este estiver equipado com um rolo de escova e se a pega não estiver completamente na vertical. Não guarde o aparelho num local onde possa congelar.
- Desligue e retire a ficha da tomada quando não estiver a ser utilizado, antes de proceder à limpeza, manutenção ou conservação do aparelho e antes de o ligar ou desligar com uma escova em movimento.
- Não utilize um aparelho que esteja danificado ou que tenha sido modificado. Um aparelho danificado ou modificado pode apresentar um comportamento imprevisível, resultando em incêndio, explosão ou risco de ferimentos.
- Não modifique nem tente reparar o aparelho, exceto conforme indicado nas instruções de utilização e de cuidados a ter com o mesmo.
- Não utilize o aparelho com um acessório danificado (por exemplo: base de carregamento, cabo de alimentação, etc.). Se o aparelho ou acessório tiver caído, se tiver sido danificado, deixado ao ar livre, se tiver caído na água ou não estiver a funcionar como deveria, nunca o tente utilizar. Mande-o reparar num centro de assistência autorizado.
- Mande efetuar a manutenção por um técnico qualificado, utilizando apenas peças de substituição idênticas. Desta forma, garante a segurança do aparelho.
- Se o acessório estiver danificado, deve ser substituído pelo fabricante, pelo seu agente de assistência técnica ou por pessoas igualmente qualificadas, de modo a evitar um risco.

## Bateria e carregamento

- Para recarregar o aparelho, utilize apenas a base de carregamento fornecida com o mesmo. Utilize apenas com a base de carregamento HCBAR.
- Siga todas as instruções de carregamento e não carregue o aparelho fora do intervalo de temperatura especificado na bateria, uma vez que isso aumenta o risco de incêndio.
- A base de carregamento está equipada com uma função de secagem que só é adequada para secar a escova deste aparelho.
- Mantenha o cabo da base de carregamento afastado de superfícies aquecidas. Não pegue na ficha da base de carregamento ou no aparelho com as mãos molhadas. Para desligar, agarre na ficha da base de carregamento e não no cabo.
- Não puxe nem transporte o adaptador pelo cabo, não utilize o cabo como pega, não feche a porta sobre ele nem o puxe à volta de esquinas ou cantos afiados.
- Não utilize qualquer bateria não recarregável. Se não o fizer, pode provocar um incêndio na bateria de iões de lítio. Este produto contém baterias que só podem ser substituídas por técnicos qualificados ou pelo serviço pós-venda.
- A bateria de iões de lítio contém substâncias que são perigosas para o ambiente. Antes de eliminar o aparelho, retire primeiro a bateria, depois descarte-a ou recicle-a de acordo com as leis e regulamentos locais do país ou região em que é utilizada.

# Instruções de segurança importantes

- Para retirar a bateria, deve desligar o aparelho da rede elétrica. Mantenha as baterias fora do alcance das crianças. Nunca ponha as baterias na boca. Em caso de ingestão, contacte o seu médico ou a unidade de controlo de envenenamento local.
- Em condições de uso abusivo, nunca se coloque em contacto com a bateria, da qual pode ser expelido líquido. Se ocorrer um contacto accidental, lave com água. Se o líquido entrar em contacto com os olhos, procure imediatamente ajuda médica. O líquido projetado da bateria pode causar irritação ou queimaduras.
- A base de carregamento é capaz de carregar a bateria de 6 células de 4000 mAh. Esta base de carregamento não deve ser utilizada para carregar baterias não recarregáveis. Se não o fizer, pode provocar um incêndio na bateria de íões de lítio.

## Símbolos



Equipamento de Classe II



Elo fusível miniatura com desfasamento temporal em que T 3.15A é o símbolo da característica tempo/corrente



Apenas para utilização no interior



Leia o manual do operador



### Informação sobre o REEE

Todos os produtos com este símbolo são resíduos de equipamentos elétricos e eletrónicos (REEE, como especificado na Diretiva 2012/19/UE) que não devem ser misturados com resíduos domésticos não selecionados. Em vez disso, deve proteger a saúde humana e o ambiente, entregando os seus resíduos de equipamentos num ponto de recolha designado para a reciclagem de resíduos de equipamentos elétricos e eletrónicos, designado pelo governo ou pelas autoridades locais. A eliminação e reciclagem corretas ajudarão a prevenir potenciais consequências negativas para o ambiente e a saúde humana. Por favor, contacte o instalador ou as autoridades locais para mais informações sobre o local, bem como sobre os termos e condições desses pontos de recolha.

Nós, a Dreame Trading (Tianjin) Co., Ltd., declaramos que este equipamento está em conformidade com as Diretivas, Normas Europeias e alterações aplicáveis. O texto completo da declaração de conformidade da UE está disponível no seguinte endereço de Internet: <https://global.dreameotech.com>

Para obter o manual eletrónico pormenorizado, consulte <https://global.dreameotech.com/pages/user-manuals-and-faqs>

# Visão geral do produto

## Lista da Embalagem

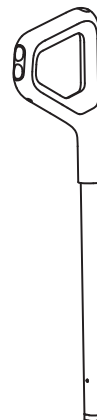

Pega

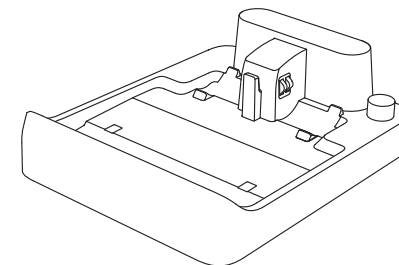

Base de carregamento

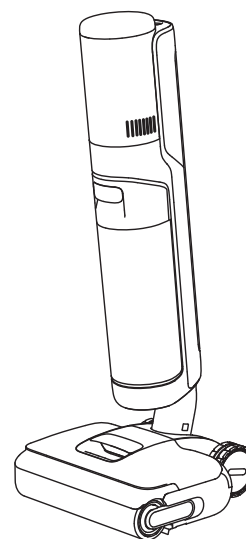

Corpo principal



Escova de limpeza



Escova de rolo sobresselente



Filtro de substituição

# Visão geral do produto

## Aspirar

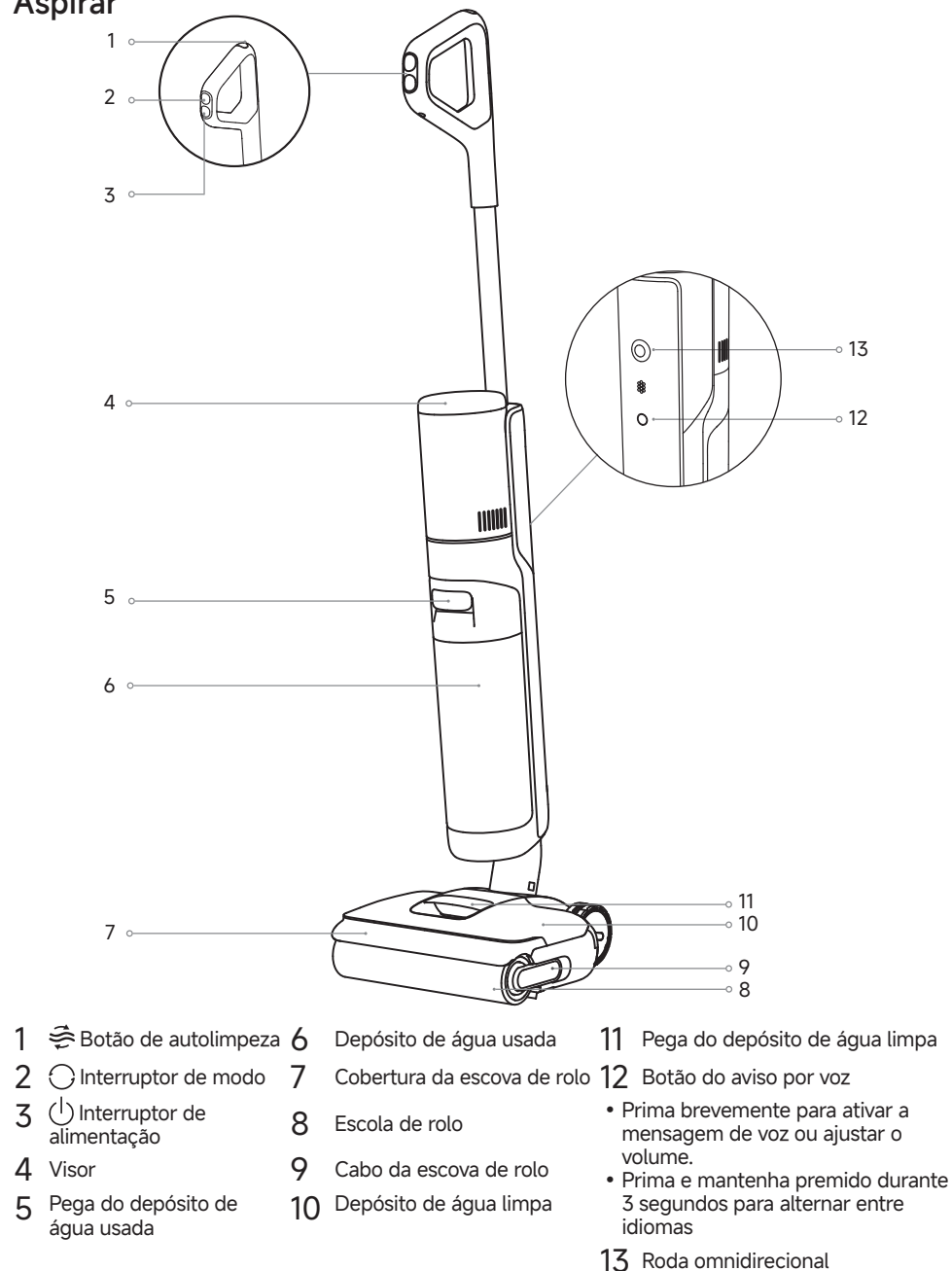

# Visão geral do produto

## Base de carregamento

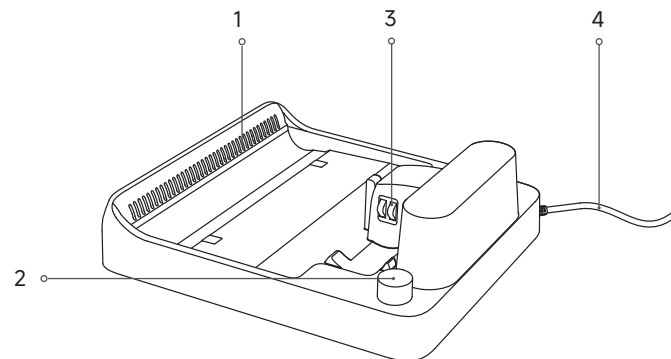

- 1 Saída do ar de secagem  
 2 Ranhura de armazenamento de acessórios  
 3 Contactos de carregamento  
 4 Cabo de alimentação

## Visor



- 1 Modo Turbo  
 2 Modo inteligente  
 3 Modo de secagem  
 4 Indicador de carregamento  
 5 Mensagens de erro  
 6 Concentração de poeiras e progresso da autolimpeza/secagem  
 7 Modo de autolimpeza  
 8 Modo de aspiração  
 9 Modo silencioso
- Água limpa insuficiente  
 • Depósito de água usada cheio  
 • Tubo entupido  
 • A escova de rolo está presa.  
 • A escova de rolo e o tubo estão sujos

### Nota:

- O ecrã apresentará uma mensagem de erro se o aparelho não estiver a funcionar corretamente. Consulte a tabela de Avisos de erro e Soluções para encontrar a sua solução.
- Apenas para referência. A aparência real e o ecrã de visualização do produto prevalecerão.

# Instalação

## Instalar a pega

Introduza a extremidade do cabo verticalmente na ranhura situada na parte superior do aparelho, como indicado, até ouvir um clique.

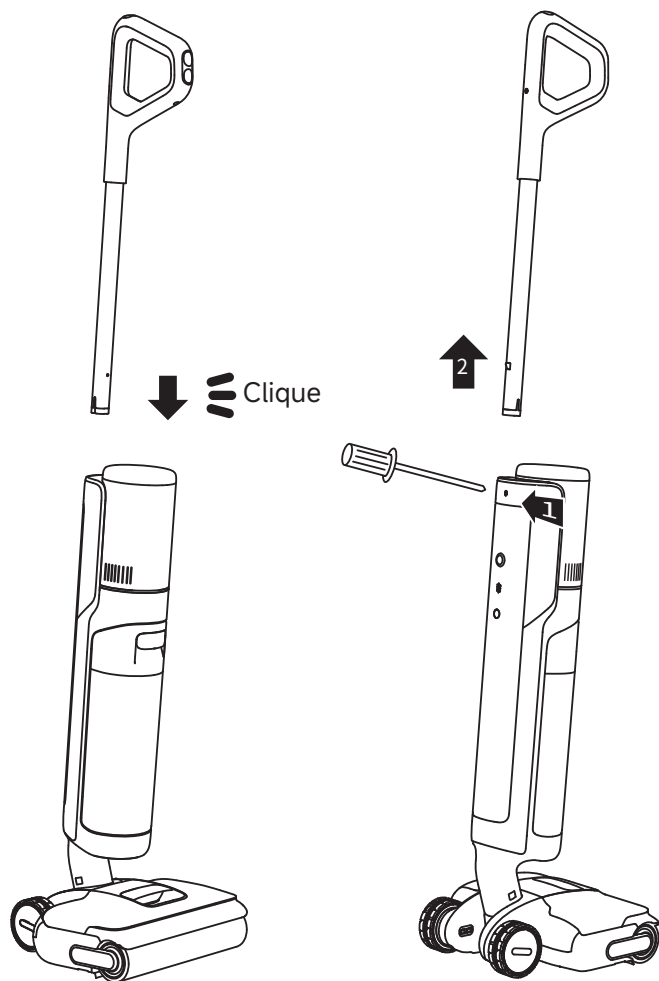

Nota: para desmontar, introduza um objeto duro no orifício do aparelho, como indicado, para pressionar os contactos e puxe a pega para cima ao mesmo tempo.

# Carregamento

1. Coloque a base de carregamento contra uma parede num terreno plano e ligue-a a uma fonte de alimentação. Carregue totalmente o aparelho antes da primeira utilização.
2. Coloque o aparelho sobre a base de carregamento. Quando o número no ecrã do visor atingir 100, a bateria está totalmente carregada.

### ⚡ Indicador de carga/bateria fraca

- Cor de laranja intermitente: nível da bateria  $\leq$  20% (a carregar)
- Verde intermitente: nível da bateria  $>$  20% (a carregar)
- Verde fixo: carregado por completo

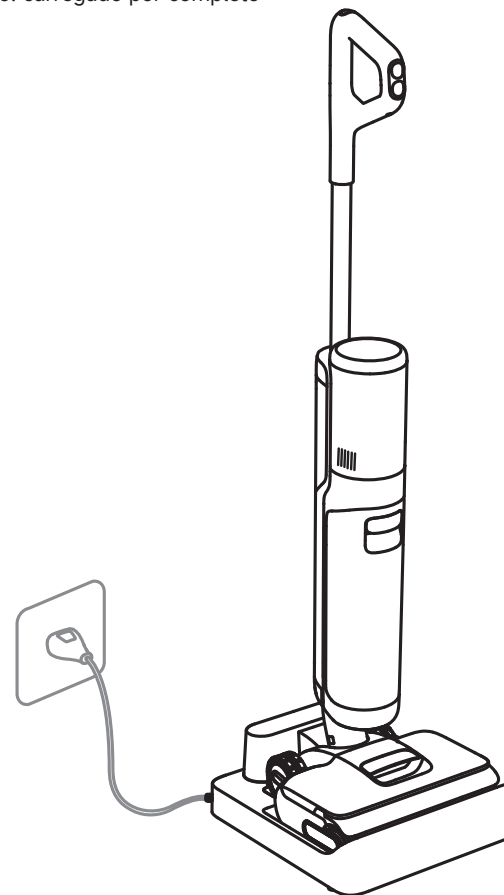





### Nota:

- Se não ocorrer qualquer operação durante 10 minutos após o carregamento completo, o aparelho entrará no modo de suspensão. Reinicie o aparelho quando precisar de o utilizar novamente.
- Para prolongar a sua vida útil, a bateria arrefece automaticamente (durante cerca de 1 hora) antes de ser recarregada depois de o produto ter estado em funcionamento contínuo durante um longo período de tempo. (o tempo de arrefecimento é de cerca de 1 hora).

### Mudar de modos

Prima  para mudar de modos consoante as suas necessidades.

-  **Modo Turbo**  
Máximo poder de sucção e maior fluxo de água para manchas difíceis em pisos rígidos.
-  **Modo inteligente**  
O aparelho deteta o nível da mancha e ajusta de forma inteligente a potência de sucção e o fluxo de água em conformidade.
-  **Modo silencioso**  
O aparelho mantém uma potência de aspiração moderada com um nível de ruído baixo.
-  **Modo de aspiração**  
Aspira uma grande quantidade de água do chão.

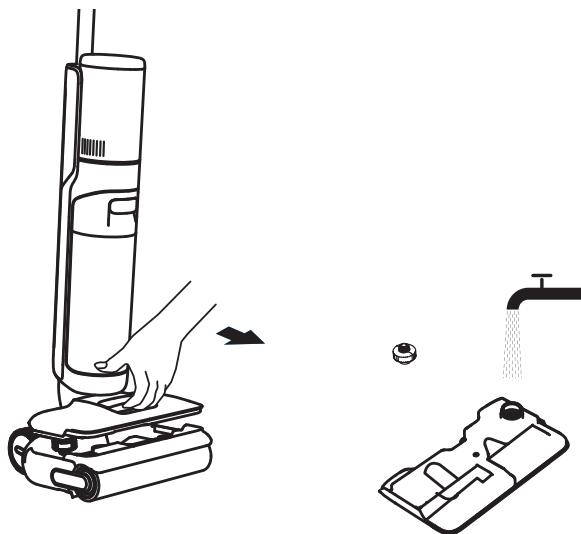

### Encha o depósito de água limpa

Retire o depósito de água limpa. Abra a cobertura do reservatório e encha-o com água limpa suficiente. Volte a instalar o depósito e certifique-se de que encaixa no lugar.



- Nota:
- Não adicione qualquer outro líquido para além do produto de limpeza oficialmente aprovado. O produto de limpeza pode ser adquirido na loja online oficial. Consulte o rótulo da solução de limpeza para obter instruções de utilização específicas.

### Iniciar a limpeza

Pise suavemente a cobertura da escova e recline o aparelho para trás. Prima  para iniciar a limpeza. Prima  para mudar de modos consoante as suas necessidades.

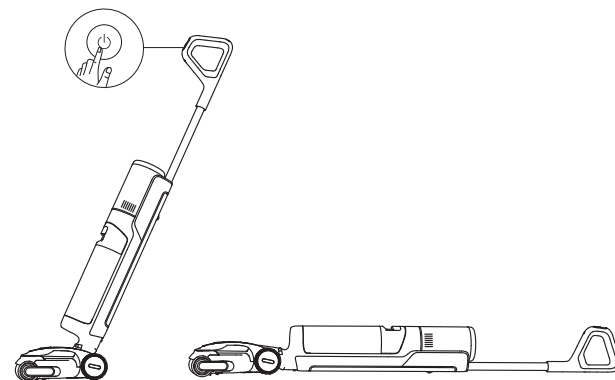

Nota:



- Não aspire líquidos com espuma.
- Se o aparelho estiver na posição vertical durante o trabalho, a tarefa em curso será suspensa.
- O aparelho só é adequado para a limpeza de superfícies rígidas, tais como soalhos de madeira, mármore e azulejos.
- Pressione a escova contra o chão quando a utilizar.
- Não levante nem desloque o aparelho durante o seu funcionamento para evitar que a água suja flua e possa reentrar no motor.

### Esvazie o depósito de água usada

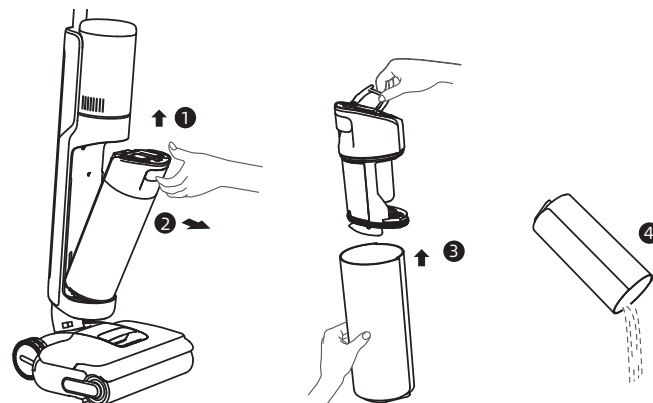
Puxe a pega do depósito para retirar o depósito de água usada. Retire a cobertura do depósito e deite fora a água usada. Volte a instalar o depósito e certifique-se de que encaixa no lugar.



### Modo de autolimpeza

1. Após a limpeza, volte imediatamente a colocar o aparelho na base e certifique-se de que o depósito de água limpa está suficientemente cheio.
2. Prima brevemente  na parte superior da pega para iniciar/parar a autolimpeza. Mudar o modo de secagem de acordo com as instruções de voz.
3. Depois de terminada a autolimpeza, o aparelho entra automaticamente no modo de secagem; esvazie imediatamente o depósito de água usada. Para sair do modo de secagem, prima .

### Modo de secagem

1. Prima e mantenha premido o botão de autolimpeza  durante 3 segundos para ativar o modo de secagem.
2. O aparelho será carregado quando a secagem estiver concluída.

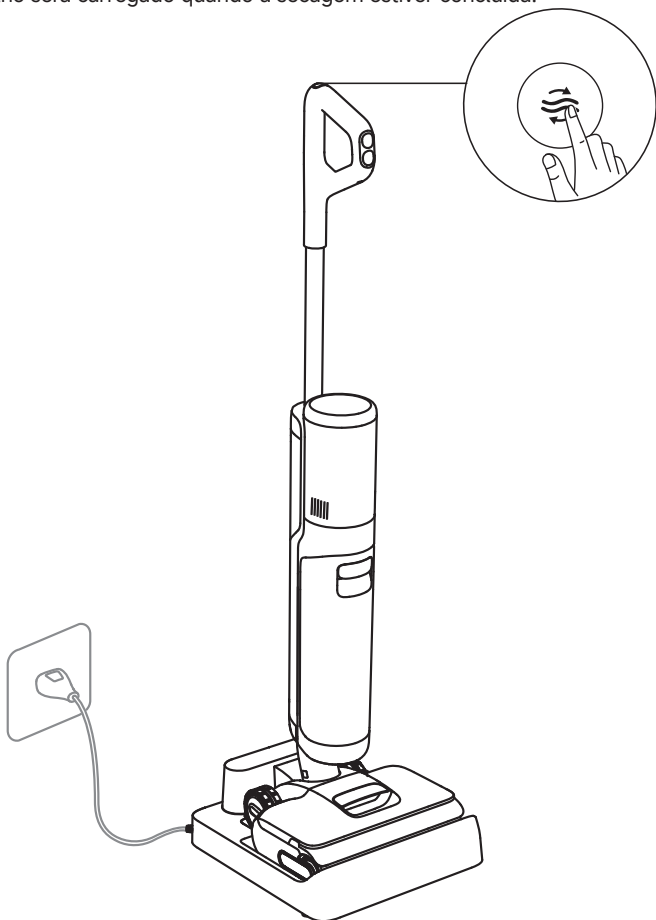

Nota: a autolimpeza só pode ser ativada quando o aparelho está a ser carregado e o nível da bateria é superior a 20%.

### Sugestões

- Desligue o aparelho antes da manutenção. Tenha cuidado para não premir acidentalmente o botão de alimentação.
- Substitua as peças, se necessário. As peças devem ser substituídas pelas que se encontram disponíveis no fabricante ou no seu agente de assistência.
- Se o aparelho não for utilizado durante um longo período de tempo, carregue-o completamente, desligue a ficha de alimentação e guarde-o num local fresco e seco, longe da luz solar direta. Carregue o aparelho, pelo menos, uma vez a cada 3 meses para evitar que a bateria se descarregue demasiado.

### Limpe o depósito de água usada

1. Puxe a pega do depósito para retirar o depósito de água usada.
2. Retire o filtro da cobertura do reservatório. Levante a cobertura e deite fora a água usada.

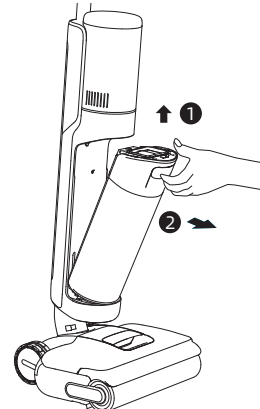

3. Lave o depósito e a cobertura do depósito com água limpa. Utilize a escova de limpeza fornecida para esfregar as paredes interiores do depósito.

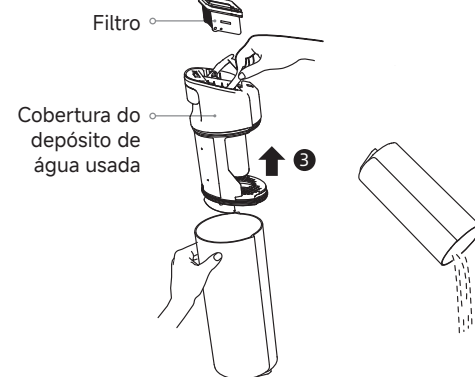
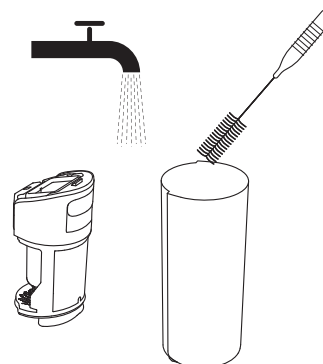

4. Volte a instalar o filtro e a cobertura do depósito. Em seguida, volte a instalar o depósito de água usada até ouvir um clique.

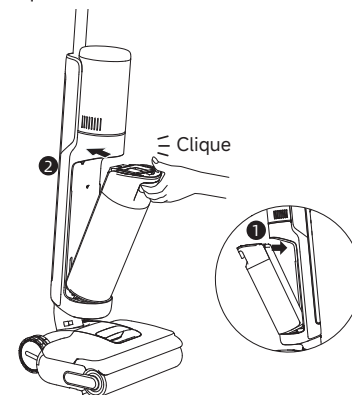

Nota:

- Se o filtro estiver sujo, lave-o com água limpa e seque-o completamente antes de o utilizar.
- Recomenda-se a substituição do filtro a cada 3 a 6 meses.

## Limpe o tubo e o sensor de sujidade

Retire o depósito de água usada e limpe suavemente o tubo e o sensor de sujidade com um pano húmido.

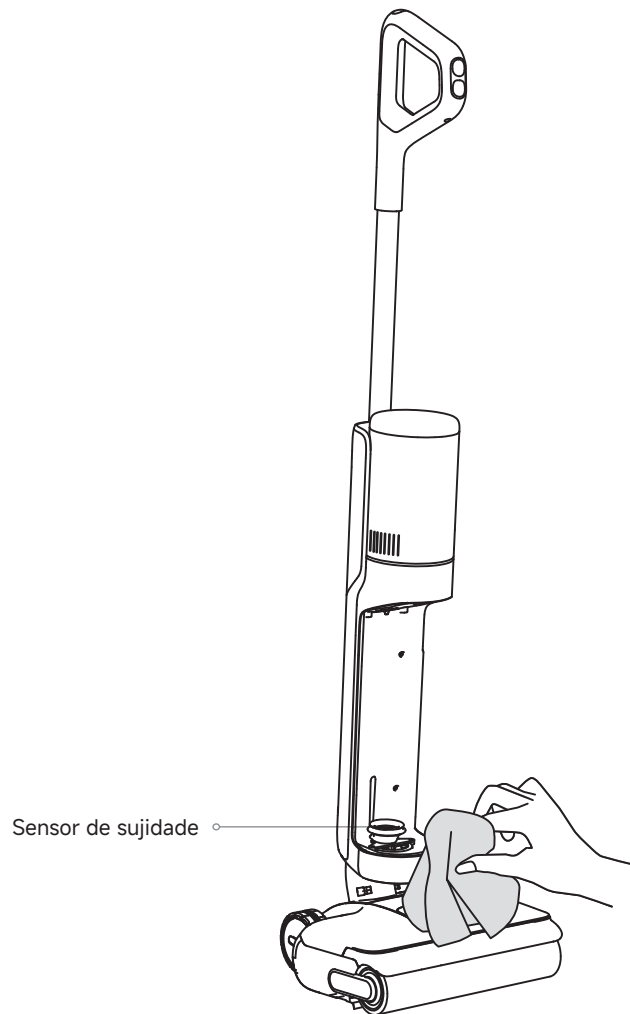

Nota: não lave o tubo ou o sensor de sujidade com água.

## Limpe do conjunto da escova

1. Puxe a pega para remover a escova de rolo.

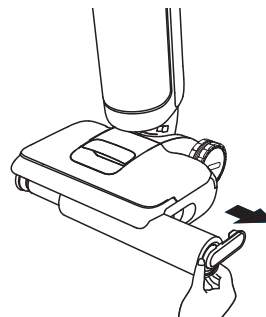

3. Recomenda-se a substituição da escova de rolo a cada 3 a 6 meses. Retire a pega da escova de rolo para substituir esta por uma nova e pressione-a firmemente no lugar.

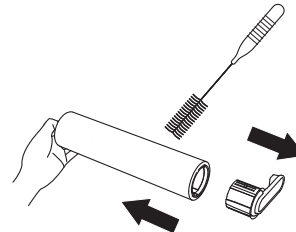

5. Limpe a entrada de sucção com um pano seco ou um lenço de papel húmido. Não lave com água.

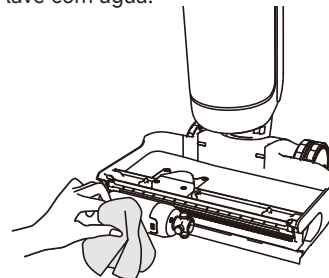

2. Utilize a escova de limpeza fornecida para limpar a escova de rolo, depois lave a mesma com água limpa e seque-a completamente.

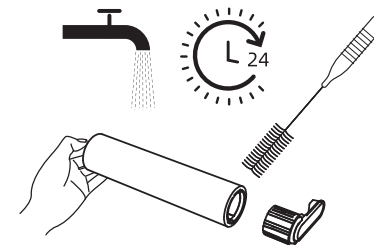

4. Utilize uma moeda para rodar os botões de bloqueio da cobertura da escova de rolo para a retirar.

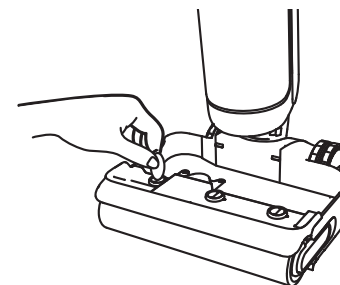

6. Volte a instalar a escova de rolo e a pega até ouvir um clique.

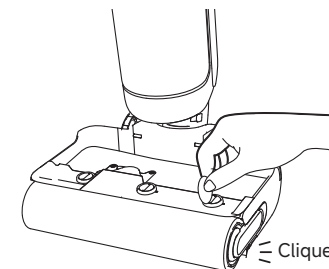

## Resolução de problemas

Se ocorrer um erro, o aparelho deixará de funcionar. Consulte a tabela seguinte para a resolução de problemas. Se o problema persistir, contacte o serviço pós-venda.

Problema	Possível causa	Solução
O aparelho não funciona.	O aparelho está sem bateria ou o nível da bateria está baixo.	Carregue totalmente o aparelho antes de o utilizar.
	O aparelho está na posição vertical.	Recline o aparelho para trás.
	A proteção contra sobreaquecimento é ativada devido a um bloqueio.	Elimine o entupimento e aguarde até que a temperatura volte ao normal.
	O depósito de água usada está cheio.	Esvazie o depósito de água usada.
	As peças não estão instaladas no seu lugar.	Certifique-se de que todas as peças estão instaladas no devido lugar.
O carregamento do aparelho é lento.	A temperatura da bateria é demasiado baixa ou demasiado alta.	Aguarde até que a temperatura da bateria volte ao normal.
O poder de sucção do aparelho é fraco.	O filtro está entupido.	Limpar o filtro.
	A entrada ou o tubo de aspiração está bloqueado por um objeto estranho.	Limpe o tubo e a entrada de aspiração.
O motor está a fazer um ruído estranho.	Há demasiada água suja no depósito de água usada.	Esvazie o depósito de água usada.
	A entrada de aspiração está bloqueada.	Elimine qualquer obstrução na entrada de aspiração.
O indicador de concentração de poeiras está vermelho fixo.	O sensor de sujidade precisa de ser limpo.	O sensor de sujidade está no tubo. Siga as instruções de limpeza.
	A concentração da solução de limpeza é demasiado elevada.	Dilua a solução de limpeza com água na proporção recomendada.
	Uma solução de limpeza de terceiros provocou uma grande quantidade de espuma.	Utilize apenas a solução de limpeza oficialmente aprovada.
O ecrã de visualização não se acende durante o carregamento.	A ficha da base de carregamento não está corretamente inserida na tomada elétrica.	Certifique-se de que a ficha da base de carregamento está inserida no lugar.
	O aparelho não está corretamente colocado na base de carregamento.	Certifique-se de que o aparelho está corretamente colocado na base de carregamento.
Não sai água do aparelho.	O depósito de água limpa não está corretamente instalado ou a água nele contida é insuficiente.	Volte a instalar ou encha o depósito de água limpa.
	Demora 30 segundos a humedecer o rolo de escova.	Volte a verificar passado algum tempo.





## Resolução de problemas

A saída de ar tem fugas de água.	Uma colisão ou um puxão brusco provoca a entrada de água no motor.	Quando ligado, mova o aparelho suavemente para a frente e para trás.
	O filtro não ficou completamente seco depois de ter sido limpo.	Seque completamente o filtro antes de o utilizar.
A autolimpeza falha.	A escova de rolo pode estar bloqueada por detritos de grandes dimensões.	Retire a tampa da escova de rolo para verificar e limpar a mesma.
	O aparelho não está corretamente colocado na base de carregamento.	Certifique-se de que o aparelho está a ser carregado antes de ativar a função de autolimpeza.
	A autolimpeza não pode ser ativada se o nível da bateria for inferior a 20%.	A função de autolimpeza só pode ser ativada quando o aparelho está a ser carregado e o nível da bateria é superior a 20%.
	O depósito de água usada está cheio.	Esvazie o depósito de água usada.
Fraco desempenho de secagem ou ruído estranho durante a secagem.	O depósito de água limpa não está instalado no sítio ou a água nele contida é insuficiente.	Volte a instalar ou encha o depósito de água limpa.
	A saída de ar e a entrada de ar da base de carregamento podem estar bloqueadas.	Verifique e elimine o entupimento da saída e da entrada de ar.

Para serviços adicionais, contacte-nos através do endereço [aftersales@dreame.tech](mailto:aftersales@dreame.tech)  
 Página web: <https://global.dreametech.com>

## Avisos de erro e soluções

Se o aparelho não estiver a funcionar corretamente, o ecrã apresenta uma mensagem de erro. Consulte a tabela abaixo para encontrar a sua solução.

Ícone de erro	Possível causa	Solução
	A água limpa é insuficiente.	Encha o depósito de água limpa.
	O depósito de água usada está cheio.	Esvazie o depósito de água usada.
	A escova de rolo está presa.	Limpe a escova de rolo.
	O tubo está entupido.	Consulte a secção Cuidados e manutenção para limpar o tubo e o sensor de sujidade (por baixo do depósito de água usada).
	O rolo de escova e o tubo estão sujos.	Volte a colocar o aparelho na base para a autolimpeza.

Código de erro	Possível causa	Solução
E1-E7	Mau funcionamento	Reinicie o aparelho. Se o problema persistir, contacte o serviço pós-venda.
H1-H6		
H7	Sobreaquecimento da bateria	Aguarde até que a temperatura da bateria volte ao normal.

## Especificações

Aspirar			
Modelo	HHR44A	Potência nominal	400 W
Tensão nominal	21,6 V ---	Tensão de carregamento	27 V ---
Capacidade do depósito de água limpa	780 ml	Capacidade do depósito de água usada	700 ml
Tempo de carregamento	Aproximadamente 4 horas		
Base de carregamento			
Modelo	HCBAR	Entrada de potência nominal*	380 W
Entrada nominal	220-240 V ~ 50-60 Hz	Saída nominal	27 V --- 1,6 A

\* A potência nominal de entrada refere-se à potência medida durante um ciclo representativo para entrar no modo de secagem.  
Consumo de energia em modo de espera: ≤ 0,5 W (no espaço de 15 minutos após a remoção do vácuo da base de carregamento)  
Consumo de energia em modo de espera: ≤ 0,5 W (no espaço de 15 minutos após o aparelho estar totalmente carregado)

## Descarte e remoção da bateria

A bateria de íões de lítio incorporada contém substâncias que são perigosas para o ambiente. Antes de descartar a bateria, certifique-se de que a bateria é removida por técnicos qualificados e descartada numa instalação de reciclagem apropriada.

- A bateria deve ser retirada do aparelho antes de este ser desmantelado;
- O aparelho deve ser desligado da rede de alimentação ao retirar a bateria;
- a bateria deve ser descartada de forma segura.

### CUIDADO:

- Antes de retirar a bateria, desligue a alimentação e descarregue-a o mais possível.
- As baterias que já não são necessárias devem ser descartadas numa instalação de reciclagem apropriada.
- Evite expor a bateria a temperaturas elevadas para evitar o risco de explosão.
- Em condições de uso abusivo, a bateria pode derramar líquido. Em caso de contacto, lave com água e procure assistência médica.

### Guia de remoção

1. Use ferramentas para remover o ecrã.
2. Utilize ferramentas para retirar os parafusos que fixam a cobertura da bateria e, em seguida, levante a mesma.
3. Desligue os terminais que ligam a bateria à placa principal e retire a bateria.

## Önemli Güvenlik Talimatları

Ürünü kullanmadan önce lütfen bu kılavuzu dikkatlice okuyun ve ileride başurmak üzere saklayın.

Elektrikli bir cihaz kullanırken, aşağıdakiler de dâhil olmak üzere temel önlemlere her zaman uyulmalıdır:

**(BU CİHAZI) KULLANMADAN ÖNCE TÜM TALİMATLARI OKUYUN.** Uyarılara ve talimatlara uyulmaması elektrik çarpmasıyla, yangınla ve/veya ciddi yaralanmayla sonuçlanabilir.

**UYARI** — Yangın, elektrik çarpması veya yaralanma riskini azaltmak için:

### Kullanım Sınırlamaları

- Bu cihaz, güvenli kullanımı sağlamak ve risklerden kaçınmak üzere, 8 yaşından küçük çocuklar ve fiziksel, duyuşsal, zihinsel engelli kişiler veya sınırlı deneyime veya bilgiye sahip kişiler tarafından bir ebeveyn veya vasinin gözetimi olmadan kullanılmamalıdır. Temizlik ve bakım, gözetim olmaksızın çocuklar tarafından yapılmamalıdır.
- Plastik film tehlikeli olabilir. Boğulma tehlikesini önlemek için çocuklardan uzak tutun. Çocuklar cihazla oynamamalıdır.
- Yalnızca iç mekânda, vinil, fayans, sızdırmaz ahşap gibi halı kaplı olmayan zemin yüzeylerinde kullanın. Sabit olmayan nesnelerin veya kilim kenarlarının üzerinden geçmemeye dikkat edin. Fırçanın durması erken kayış arızasına neden olabilir.
- Yalnızca bu kullanım kılavuzunda açıklandığı şekilde kullanın. Yalnızca üreticinin önerdiği ek parçaları kullanın.
- Cihazı ateşe veya aşırı sıcaklığa maruz bırakmayın. Ateşe veya aşırı sıcaklığa maruz bırakmak patlamaya neden olabilir.
- Aşırı sıcak veya soğuk ortamlarda kullanmayın ( 5°C/41°F 'nin altında veya 40°C/104°F'nin üzerinde). Lütfen cihazı 5°C/41°F üzerindeki ve 40°C/104°F altındaki sıcaklıklarda şarj edin.
- Cihazı sıvıya batırmayın.
- Benzin gibi yanıcı veya alev alabilir sıvıları süpürmek için kullanmayın. Yanıcı veya alev alabilir sıvıların bulunabileceği alanlarda kullanmayın.
- Deliklere herhangi bir nesne sokmayın. Cihazı herhangi bir delik tıkalıyken kullanmayın. Toz, tüy, saç ve hava akışını engelleyebilecek her şeyden uzak tutun.
- Zehirli maddeleri (çamaşır suyu, amonyak, drenaj temizleyici vb.) süpürmeyin. Cam, çivi, vida, bozuk para gibi sert veya keskin nesnelere süpürmeyin.
- Cihazı yağ bazlı boya, tiner, bazı güve önleyici maddeler, yanıcı tozların yaydığı buharla veya diğer patlayıcı veya toksik buharlarla dolu kapalı bir alanda kullanmayın. Sigara, kibrit veya sıcak kül gibi yanan veya duman yayan hiçbir şeyi süpürmeyin.
- Cihazı filtreleri takılı olmadan kullanmayın.
- Saç, giysi, parmak ve tüm vücut bölümlerini cihazın ve aksesuarlarının açıklıklarından ve hareketli parçalarından uzak tutun.
- Cihazı kullanırken topraklama kablolarını cihazdan uzak tutun. Cihaz güç kablosu üzerinden geçtiğinde tehlike oluşabilir.
- Merdivenleri temizlerken daha fazla dikkatli olun.

# Önemli Güvenlik Talimatları

## Bakım ve Saklama

- Yanlışlıkla çalıştırmayı önleyin. Cihazı kaldırmadan veya taşımadan önce düğmenin KAPALI konumda olduğundan emin olun. Cihazı parmağınız düğmenin üzerindeyken taşımak veya taşıma sırasında cihazı açmak kazaya neden olabilir.
- Cihazın yatay bir yüzeye yerleştirildiğinden emin olun. Cihazda rulo fırça varsa ve sap tamamen dik konumda değilse cihazı aynı konumda kullanmayın. Cihazı donabileceği bir yerde saklamayın.
- Cihazı kullanmadığınız zamanlarda, temizlemeden, bakımını yapmadan veya servis uygulamadan önce ve hareketli bir fırçaya bağlamadan veya fırçadan ayırmadan önce kapatın ve fişini prizden çekin.
- Hasarlı veya üzerinde değişiklik yapılmış bir cihaz kullanmayın. Hasarlı veya üzerinde değişiklik yapılmış bir cihaz yangın, patlama veya yaralanma riskiyle sonuçlanan öngörülemeyen davranışlar sergileyebilir.
- Kullanım ve bakım talimatlarında belirtilenler dışında cihazda değişiklik yapmayın veya cihazı onarmaya çalışmayın.
- Cihazı hasarlı bir ek parçayla (ör. şarj istasyonu, besleme kablosu vb.) kullanmayın. Cihaz veya ek parça düşürülmüş, hasar görmüş, dışarıda bırakılmış, suya düşmüşse veya olması gerektiği gibi çalışmıyorsa cihazı kesinlikle çalıştırmaya çalışmayın. Lütfen yetkili bir servis merkezinde tamir ettirin.
- Bakımı yalnızca aynı yedek parçaları kullanan yetkili bir onarım görevlisine yaptırın. Bu sayede cihazın güvenliği korunacaktır.
- Güç kablosu hasar gördüğü takdirde tehlike riskinden kaçınmak için üreticisi, servis bayisi veya benzer kalifiye kişiler tarafından değiştirilmelidir.

## Pil ve Şarj

- Cihazı yeniden şarj etmek için yalnızca bu cihazla birlikte verilen şarj istasyonunu kullanın. Sadece HCBAR şarj istasyonu ile birlikte kullanın.
- Tüm şarj talimatlarına uyun ve cihazı pilde belirtilen sıcaklık aralığının dışında şarj etmeyin, aksi takdirde yangın riski artar.
- Şarj istasyonu kurutma işleviyle donatılmış olup yalnızca bu cihazın fırçasını kurutmak için uygundur.
- Şarj istasyonu kablosunu ısıtılmalı yüzeylerden uzak tutun. Şarj istasyonu fişini veya cihazı ıslak ellerle tutmayın. Fişi kablodan değil, şarj istasyonu fişinden tutarak çekin.
- Şarj istasyonunu kabloyla çekmeyin veya taşımayın, kabloyu tutacak olarak kullanmayın, kablo üzerine kapı kapatmayın veya kabloyu keskin kenar veya köşelerden geçirerek çekmeyin.
- Şarj edilemeyen bir pil takımı kullanmayın. Aksi takdirde lityum iyon pil alev alabilir. Bu cihaz yalnızca yetkin teknisyenler veya satış sonrası servis tarafından değiştirilebilecek piller içerir.
- Lityum-iyon pil takımı çevreye zararlı olan maddeler içerir. Cihazı atmadan önce, lütfen ilk olarak pil takımını çıkarıp ardından imha edin veya ürünün kullanıldığı ülke veya bölgenin yerel yasa ve yönetmeliklerine uygun bir şekilde geri dönüştürün.

# Önemli Güvenlik Talimatları

- Piller çıkarılırken cihaz güç kaynağından ayrılmış olmalıdır. Pilleri çocukların erişemeyeceği bir yerde saklayın. Pilleri asla ağızınıza sokmayın. Yutulması halinde hekiminize veya yerel zehirlenme kontrol merkezine başvurun.
- Kötü koşullar altında pille asla temas etmeyin. Sızıntı olmuş olabilir. Kazara temas halinde temas eden bölgeyi suyla durulayın. Sıvı gözlere temas ederse derhal tıbbi yardım alın. Pilden sızan sıvı tahrişe veya yanıklara neden olabilir.
- Şarj ünitesi, 6 hücreli 4000 mAh pil takımını şarj etme kapasitesine sahiptir. Bu şarj ünitesi, şarj edilemeyen pilleri şarj etmek için kullanılmamalıdır. Aksi takdirde lityum iyon pil alev alabilir.

## Semboller



Sınıf II ekipman



Zaman gecikmeli sigorta bağlantısı T 3.15A, zaman/akım özellikleri için semboldür



Yalnızca iç mekânlarda kullanım içindir



Kullanıcı kılavuzunu okuyun



WEEE Bilgileri

Bu sembolü taşıyan tüm ürünler elektrikli ve elektronik cihaz atığı (2012/19/AB sayılı direktifteki anlamıyla WEEE) kapsamında olup sınıflandırılmamış ev atıklarıyla karıştırılmamalıdır. Bunun yerine, atık cihazınızı, atık elektrikli ve elektronik cihazların geri dönüştürülmesi için hükümet veya yerel yetkililer tarafından belirlenmiş olan toplama noktasına teslim ederek insan sağlığını ve çevreyi korumalısınız. Doğru imha ve geri dönüşüm, çevre ve insan sağlığı üzerindeki olası olumsuz sonuçların engellenmesine yardımcı olacaktır. Bu tür toplama noktalarının konumu, şartları ve koşulları hakkında daha fazla bilgi almak için lütfen montaj yetkilisiyle veya yerel yetkililerle iletişime geçin.

Dream Trading (Tianjin) Co, Ltd. olarak biz, işbu belgeyle, bu ekipmanın yürürlükteki Direktifler, Avrupa Standartları ile onların revize edilmiş sürümlerine uyumlu olduğunu beyan ederiz. AB uygunluk beyanının tam metnini şu internet adresinde bulabilirsiniz: <https://global.dreametech.com>

Ayrıntılı e-kılavuz için lütfen şu adresi ziyaret edin:  
<https://global.dreametech.com/pages/user-manuals-and-faq>

## Paket İçeriği

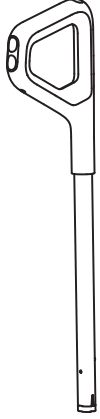

Sap

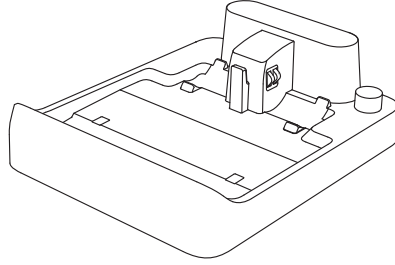

Şarj İstasyonu

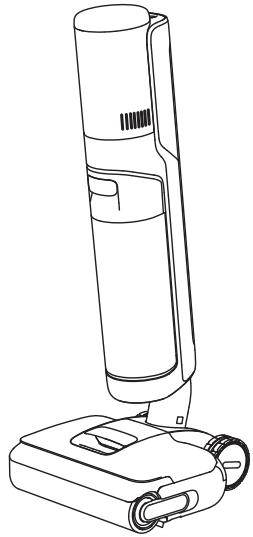

Ana Gövde



Yedek Rulo Fırça



Temizlik Fırçası



Yedek Filtre

## Süpür

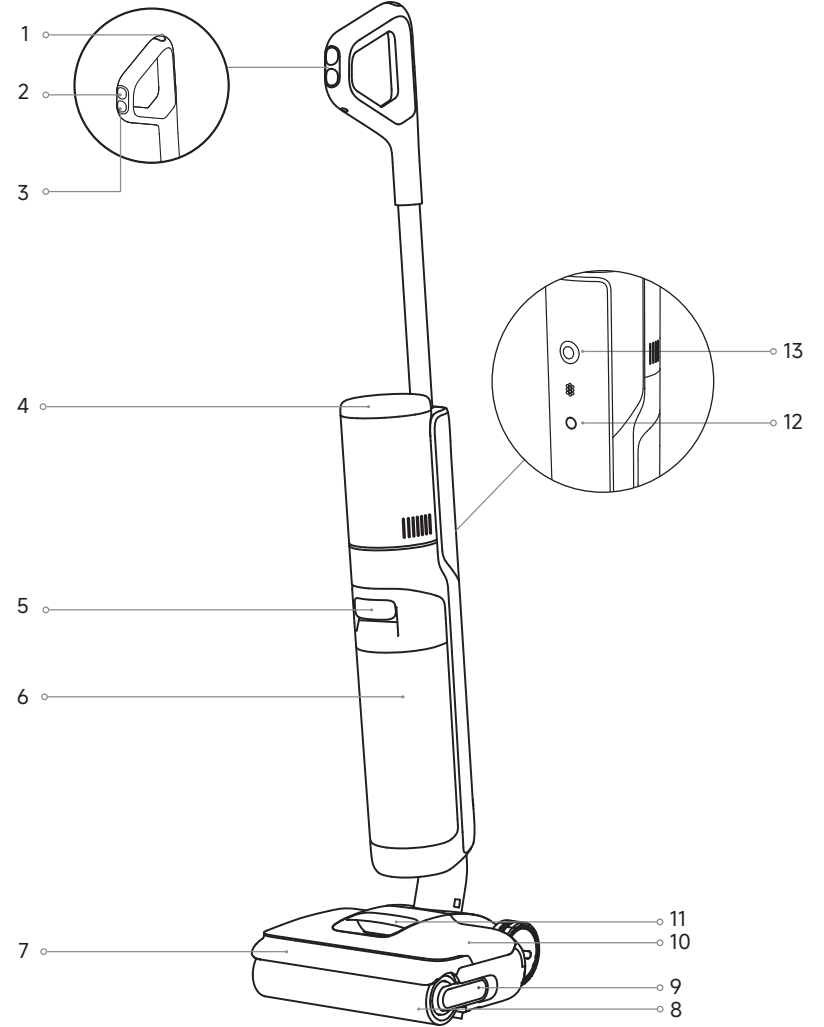

- |   |                             |    |                   |   |                             |
|---|-----------------------------|----|-------------------|---|-----------------------------|
| 1 | Kendini Temizleme Düğmesi   | 6  | Kirli Su Haznesi  | 11  | Temiz Su Haznesi Tutma Yeri |
| 2 | Mod Düğmesi                 | 7  | Rulo Fırça Kapağı | 12  | Sesli Talimat Düğmesi       |
| 3 | Güç Düğmesi                 | 8  | Rulo Fırça        | <ul style="list-style-type: none"> <li>• Sesli talimatı etkinleştirmek veya ses seviyesini ayarlamak için kısa bir süre basın</li> <li>• Diller arasında geçiş yapmak için 3 saniye basılı tutun</li> </ul> |                             |
| 4 | Gösterge Ekranı             | 9  | Rulo Fırça Sapı   | 13  | Çok Yönlü Tekerlek          |
| 5 | Kirli Su Haznesi Tutma Yeri | 10 | Temiz Su Haznesi  |   |                             |

## Şarj İstasyonu

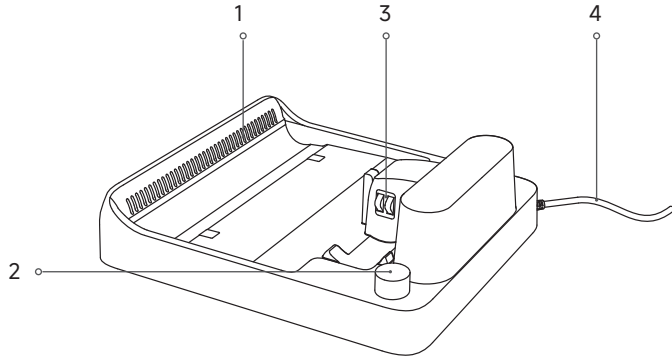

- 1 Havayla Kurutma Çıkışı 2 Aksesuar Saklama Yuvası 3 Şarj Kontakları 4 Güç Kablosu

## Gösterge Ekranı

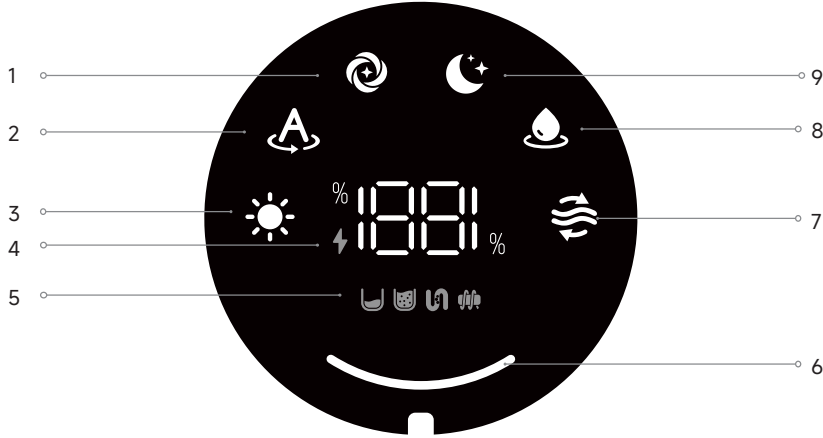

- 1 Turbo Modu 2 Akıllı Mod 3 Kurutma Modu 4 Şarj Göstergesi 5 Hata Mesajları  
 6 Toz Konsantrasyonu ve Kendi Kendini Temizleme/Kurutma İlerlemesi 7 Kendini Temizleme Modu 8 Emme Modu 9 Sessiz Mod

## Not:

- Cihaz düzgün çalışmıyorsa ekranda bir hata mesajı görüntülenecektir. Çözümünüzü bulmak için lütfen Hata Mesajları ve Çözümler tablosuna bakın.
- Sadece referans içindir. Ürünün gerçek görünümü ve ekran görüntüsü geçerli olacaktır.

## Sapın Montajı

Sapın ucunu, cihazın üst kısmındaki bağlantı yuvasına dikey olarak yerleştirin; yerine oturduğunda bir klik sesi duymalısınız.

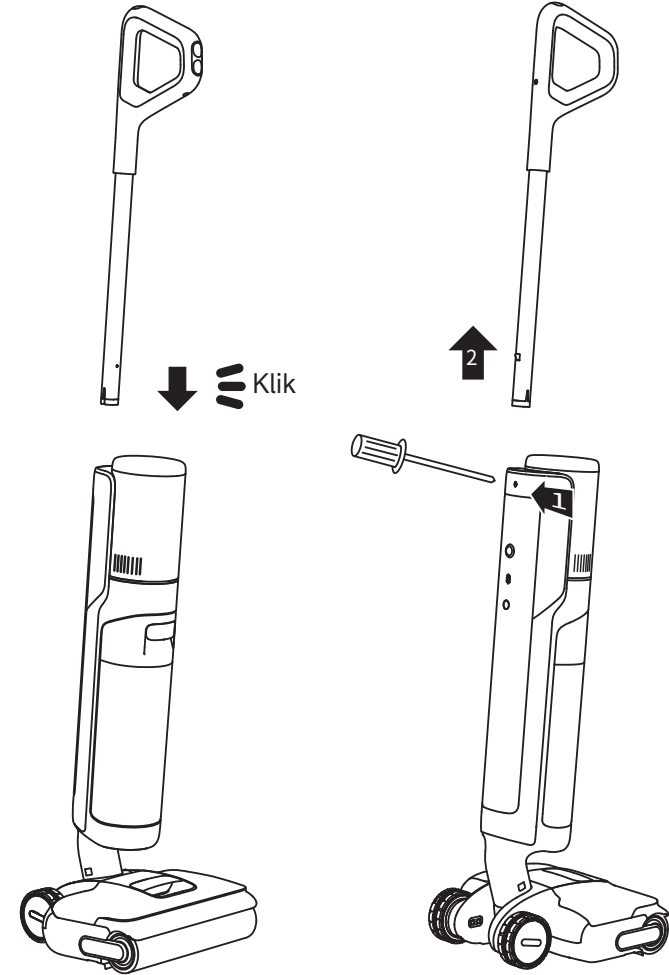

Not: Sökmek için, gösterildiği gibi cihazın deliğine sert bir nesne sokarak temas noktalarına bastırın ve aynı anda sapı yukarıya doğru çekin.

## Şarj etme

1. Şarj istasyonunu duvarın önünde düz bir zemine yerleştirin ve bir güç kaynağına bağlayın. Cihazı ilk kez kullanmadan önce tamamen şarj edin.
2. Cihazı şarj istasyonuna yerleştirin. Gösterge ekranındaki sayı 100'e ulaştığında, pil tam olarak şarj olmuş demektir.

### ⚡ Şarj Etme/Düşük Pil Göstergesi

- Yavaş Yanıp Sönen Turuncu: Pil seviyesi  $\leq$  %20 (şarj oluyor)
- Yavaş Yanıp Sönen Yeşil: Pil seviyesi  $>$  %20 (şarj oluyor)
- Sabit Yeşil: Tamamen şarj oldu

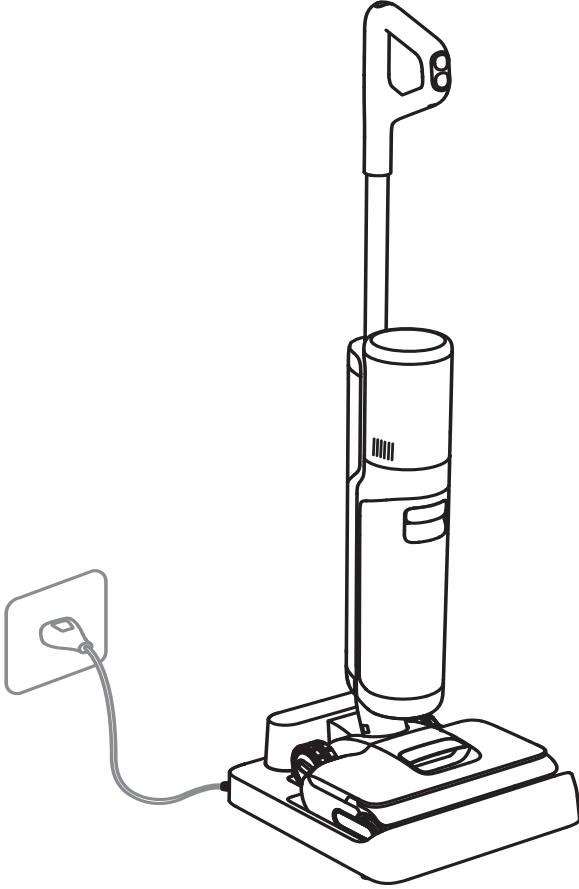

### Not:

- Tamamen şarj edildikten sonra 10 dakika içinde herhangi bir işlem yapılmazsa cihaz uyku moduna girer. Tekrar kullanmanız gerekiyorsa lütfen cihazı yeniden başlatın.
- Ömrünü uzatmak için, ürün uzun süre sürekli çalıştıktan sonra yeniden şarj etmeden önce pil otomatik olarak soğuyacaktır (yaklaşık 1 saat). (soğuma süresi yaklaşık 1 saattir).

## Kullanım

### Mod değiştirme

İhtiyaçlarınıza göre modları değiştirmek için  basın.



Turbo Modu

Sert zeminlerdeki inatçı lekeler için maksimum emiş gücü ve artırılmış su akışı.



Akıllı Mod

Cihaz leke seviyesini algılayacak ve emiş gücünü ve su akışını buna göre akıllıca ayarlayacaktır.



Sessiz Mod

Cihaz, düşük gürültü seviyesinde orta düzeyde emiş gücü sağlayacaktır.



Emme Modu

Zeminden büyük miktarda su emer.

### Temiz Su Haznesini doldurun

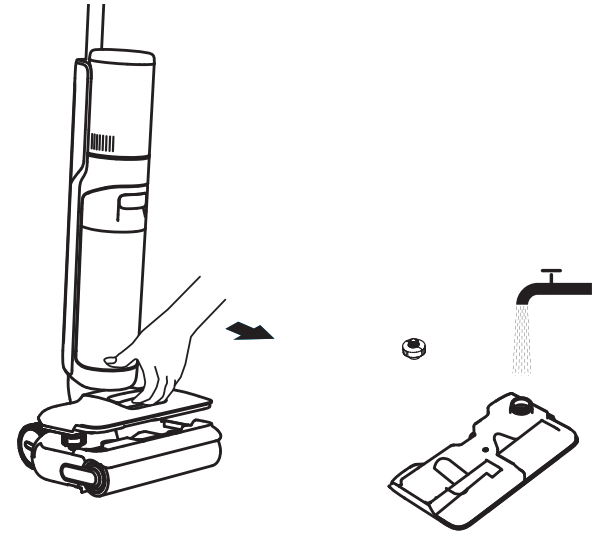

Temiz su haznesi çıkarın. Hazne kapağını açın ve depoyu yeterli miktarda temiz su ile doldurun. Hazneryi yeniden takın ve yerine oturduğundan emin olun.



### Not:

- Resmi olarak onaylanmış temizlik maddesinden başka bir sıvı kullanmayın. Temizlik maddesi resmi çevrim içi mağazada bulunabilir. Özel kullanım talimatları için temizleme solüsyonu etiketine bakın.

## Temizliği Başlat

Fırça kapağına yavaşça basın ve cihazı geriye doğru yatırın. Temizliğin başlatılması için  basın. İhtiyaçlarınıza göre modları değiştirmek için  basın.

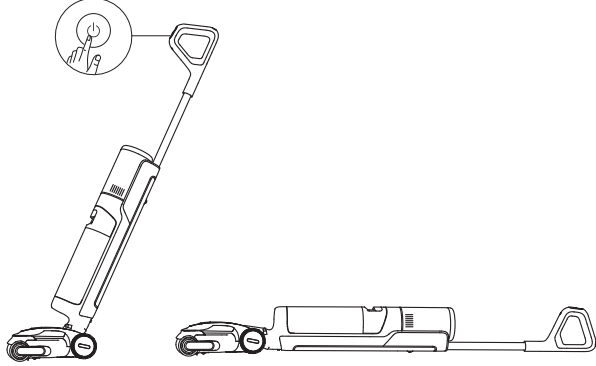

## Not:



- Köpüklü sıvıları süpürmeyin.
- Cihaz çalışırken dik konumdaysa geçerli görev askıya alınır.
- Cihaz sadece ahşap zemin, mermer ve fayans gibi sert yüzeylerin temizliği için uygundur.
- Lütfen kullanırken fırçayı zemine bastırın.
- Cihaz çalışırken, kirli suyun motora akmasını önlemek için kaldırmayın, hareket ettirmeyin veya eğmeyin.

## Kirli Su Haznesi boşaltın

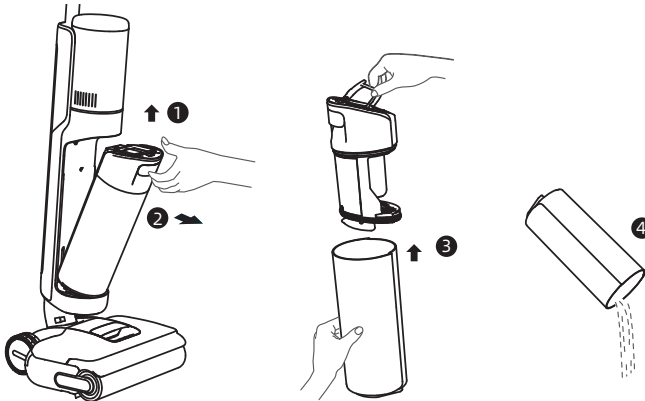
Kullanılmış su deposunu çıkarmak için depo kolunu çekin. Hazne kapağını çıkarın ve kullanılmış suyu dökün. Hazneyi yeniden takın ve yerine oturduğundan emin olun.



## Kendini Temizleme Modu

1. Temizlikten sonra, cihazı derhal tabana geri koyun ve temiz su deposunun yeterince dolu olduğundan emin olun.
2. Kendi kendini temizlemeyi başlatmak/durdurmak için tutamağın üst kısmına kısaca  basın. Sesli uyarılara göre kurutma modunu değiştirin.
3. Kendi kendini temizleme tamamlandıktan sonra, cihaz otomatik olarak kurutma moduna girecektir; lütfen kullanılmış su haznesini hemen boşaltın. Kurutma modundan çıkmak için tuşuna basın .

## Kurutma Modu

1. Kurutma modunu etkinleştirmek için kendini temizleme düğmesini  3 saniye süreyle basılı tutun.
2. Cihaz, kurutma işlemi tamamlandıktan sonra şarj edilir.

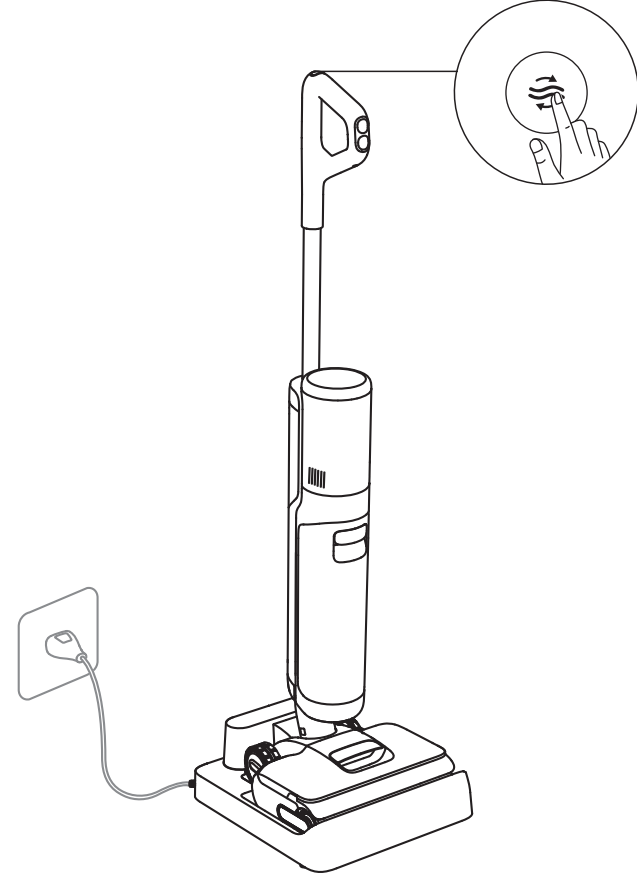

Not: Kendini temizleme yalnızca cihaz şarj edilirken ve pil seviyesi %20'den fazlayken etkinleştirilebilir.

## İpuçları

- Bakım işleminden önce cihazı kapatın. Yanlışlıkla güç düğmesine basmamaya dikkat edin.
- Gerekirse parçaları değiştirin. Parçalar, üreticiden veya servis bayisinden temin edilebilen parçalarla değiştirilmelidir.
- Cihaz uzun bir süre kullanılmayacaksa, tamamen şarj edin, elektrik fişini çekin ve doğrudan güneş ışığından uzak, serin ve kuru bir yerde saklayın. Akünün aşırı boşalmasını önlemek için cihazı en az 3 ayda bir şarj edin.

## Kirlı Su Haznesini Temizleme

1. Kirlı su haznesini çıkarmak için depo kolunu çekin.

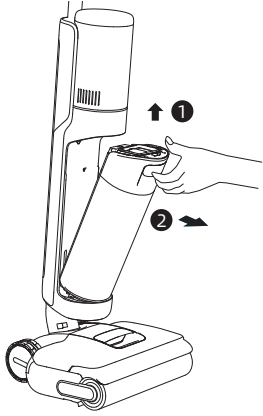

2. Filtreyi hazne kapağından çıkarın. Kapağı kaldırın ve kullanılmış suyu dökün.

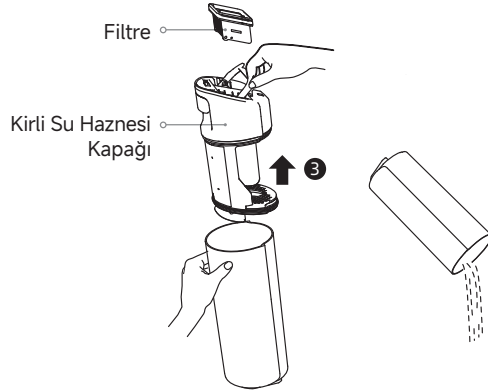

3. Hazneyi ve hazne kapağını temiz suyla durulayın. Haznenin iç duvarlarını fırçalamak için verilen temizleme fırçasını kullanın.

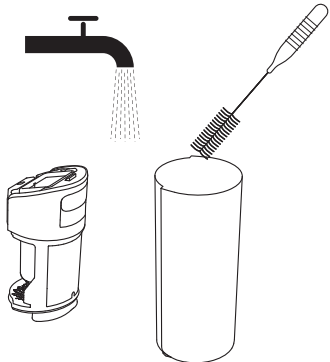

4. Filtreyi ve hazne kapağını yeniden takın. Ardından kirlı su haznesini yerine takın; yerine oturduğunda bir klik sesi duymalısınız.

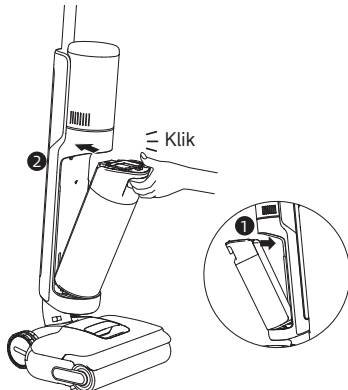

## Not:

- Filtre kirlıyse temiz su ile yıkayın ve kullanmadan önce tamamen kurutun.
- Filtrenin her 3-6 ayda bir değiştirilmesi önerilir.

## Borunun ve Kir Sensörünün Temizlenmesi

Kirlı su haznesi çıkarın ve kullanmadan önce boruyu ve kir sensörünü ıslak bir bezle nazik bir şekilde silin.

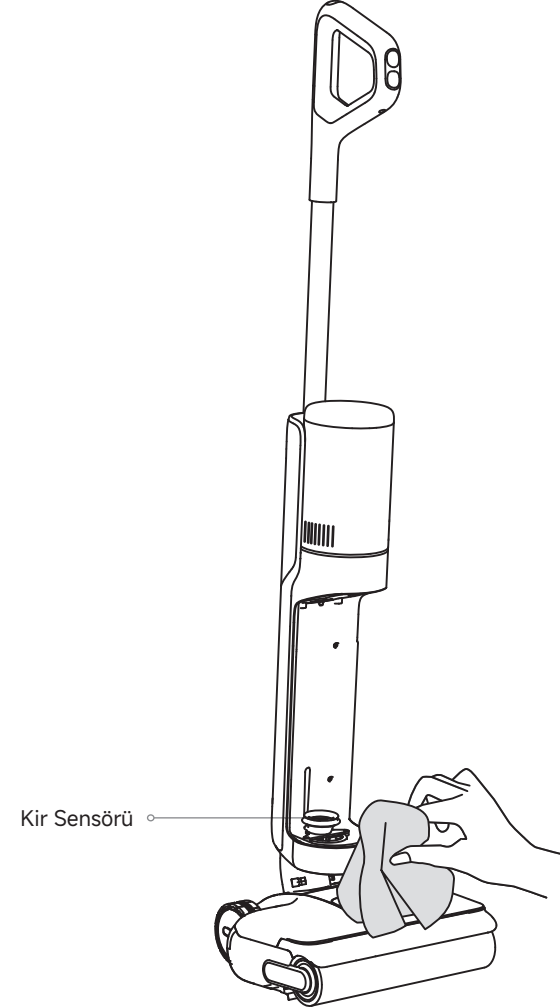

Not: Boruyu veya kir sensörünü su ile yıkamayın.

## Fırça Düzeneğinin Temizlenmesi

1. Rulo fırçayı çıkarmak için kolu çekin.

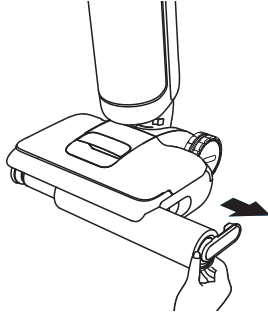

3. Rulo fırçanın her 3 ila 6 ayda bir değiştirilmesi önerilir. Yeni bir rulo fırça ile değiştirmek için rulo fırça sapını çıkarın ve yerine sıkıca bastırın.

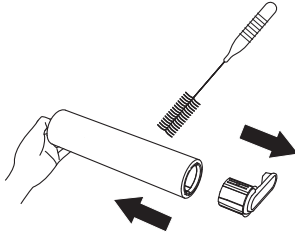

5. Emme girişini kuru bir bezle veya ıslak mendille silin. Su ile durulamayın.

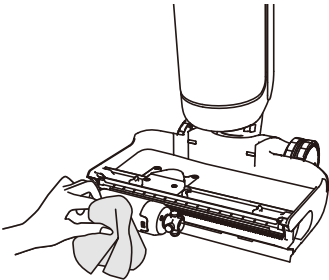

2. Rulo fırçayı temizlemek için verilen temizleme fırçasını kullanın, ardından rulo fırçayı temiz suyla durulayın ve tamamen kurulayın.

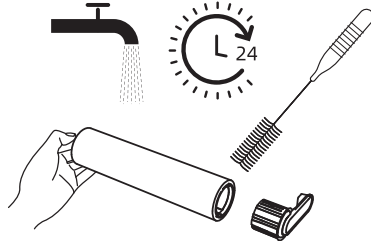

4. Çıkarmak için rulo fırça kapağındaki kilitleme düğmelerini çevirmek için bir bozuk para kullanın.

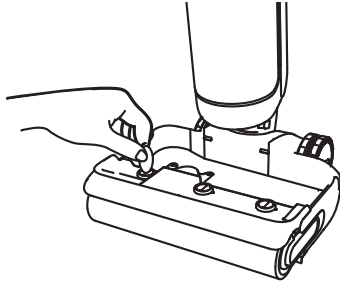

6. Bir klik sesi duyana kadar rulo fırçayı ve sapı yeniden takın.

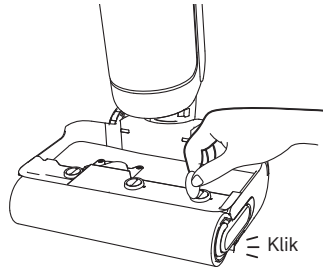

## Sorun giderme





Hata oluşursa cihaz çalışmayı durdurur. Sorun giderme için lütfen aşağıdaki tabloya bakın. Sorun devam ederse lütfen müşteri hizmetleri ile iletişime geçin.

Sorun	Olası Neden	Çözüm
Cihaz çalışmıyor.	Cihazın pili bitmiştir veya pil seviyesi azalmıştır.	Cihazı kullanmadan önce tamamen şarj edin.
	Cihaz dik konumdadır.	Cihazı geriye doğru yatırın.
	Tıkanma nedeniyle aşırı ısınma koruması etkin.	Tıkanıklığı giderin ve sıcaklık normale dönene kadar bekleyin.
	Kirli su haznesi dolu.	Kirli su haznesini boşaltın.
Cihaz yavaş şarj oluyor.	Parçalar yerine takılmamış.	Tüm parçaların yerine oturduğundan emin olun.
	Pilin sıcaklığı çok düşük veya çok yüksek.	Pil sıcaklığı normale dönene kadar bekleyin.
Cihazın emme gücü zayıf.	Filtre tıkalı.	Filtreyi temizleme.
	Emme girişi veya boru yabancı bir nesne tarafından engellenmiştir.	Boruyu ve emme girişini temizleyin.
Motor garip bir ses çıkarıyor.	Kirli su haznesinde çok fazla kirli su var.	Kirli su haznesini boşaltın.
	Emme girişi tıkalı.	Emme girişindeki tıkanıklığı giderin.
Toz yoğunluğu göstergesi sabit kırmızı yanıyor.	Kir sensörünün temizlenmesi gerekiyor.	Kir sensörü borunun içindedir. Temizleme talimatlarını uygulayın.
	Temizlik solüsyonu konsantrasyonu çok fazla.	Temizlik solüsyonunu önerilen oranda suyla seyreltin.
	Üçüncü taraf bir temizlik solüsyonu büyük miktarda köpüğe neden oldu.	Yalnızca resmi olarak onaylanmış temizlik solüsyonu kullanın.
Gösterge ekranı şarj sırasında yanmıyor.	Şarj istasyonu fişi, elektrik prizine düzgün takılmamış.	Şarj istasyonu fişinin yerine takıldığından emin olun.
	Cihaz, şarj istasyonuna düzgün bir şekilde yerleştirilmemiş.	Cihazın şarj istasyonuna doğru şekilde yerleştirildiğinden emin olun.
Cihazdan su gelmez.	Temiz su haznesi yerine düzgün takılı değil veya su yetersiz.	Temiz su haznesini yeniden takın veya doldurun.
	Rulo fırçanın nemlendirilmesi 30 saniye sürer.	Bir süre sonra tekrar kontrol edin.

Hava çıkışı su sızdırıyor.	Bir çarpışma veya sert bir çekme hareketi, motora su girmesine neden olur.	Cihazı açırken yavaşça ileri geri hareket ettirin.
	Filtre temizlendikten sonra tamamen kurumamış.	Kullanmadan önce filtreyi tamamen kurutun.
Kendini temizleme yaplamıyor.	Rulo fırça büyük birikintilerden ötürü sıkışmış olabilir.	Rulo fırçayı kontrol etmek ve temizlemek için rulo fırça kapağını çıkarın.
	Cihaz, şarj istasyonuna düzgün bir şekilde yerleştirilmemiş.	Kendini temizleme işlevini etkinleştirmeden önce cihazın şarj edildiğinden emin olun.
	Pil seviyesi %20'nin altındaysa kendini temizleme etkinleştirilemez.	Kendini temizleme işlemi yalnızca cihaz şarj olurken ve pil seviyesi %20'nin üzerindeyken etkinleştirilebilir.
	Kirli su haznesi dolu.	Kirli su haznesini boşaltın.
	Temiz su haznesi yerine takılı değil veya su yetersiz.	Temiz su haznesini yeniden takın veya su doldurun.
Kuruma sırasında zayıf kurutma performansı veya garip gürültü meydana geliyor.	Şarj istasyonunun hava çıkışı ve hava girişi tıkalı olabilir.	Hava çıkışı ve hava girişinde tıkanıklık olup olmadığını kontrol edin ve temizleyin.

Diğer ek hizmetler için lütfen bizimle şu adresten iletişime geçin: [aftersales@dreame.tech](mailto:aftersales@dreame.tech)  
Websitesi: <https://global.dreame.tech>

Cihaz düzgün çalışmıyorsa ekranda bir hata mesajı görüntülenir. Çözümü bulmak için lütfen aşağıdaki tabloya bakın.

Hata Simgesi	Olası Neden	Çözüm
	Temiz su yetersiz.	Temiz su haznesini doldurun.
	Kirli su haznesi dolu.	Kirli su haznesini boşaltın.
	Rulo fırça takılmış.	Rulo Fırçayı Temizleyin.
	Boru tıkalı.	Boruyu ve kir sensörünü (kirli su haznesinin altında) temizlemek için bakım bölümüne bakın.
	Fırça rulosu ve boru kirli.	Kendini temizleme işlemi için cihazı istasyona geri yerleştirin.

Hata Kodu	Olası Neden	Çözüm
E1-E7	Arıza	Cihazı yeniden başlatın Sorun devam ederse lütfen müşteri hizmetleri ile iletişime geçin.
H1-H6		
H7	Pil aşırı ısınıyor	Pil sıcaklığı normale dönene kadar bekleyin.

Süpür			
Model	HHR44A	Nominal Güç	400 W
Nominal Voltaj	21,6 V ---	Şarj Voltajı	27 V ---
Temiz Su Haznesi Kapasitesi	780 mL	Kirli Su Haznesi Kapasitesi	700 mL
Şarj Süresi	Yaklaşık 4 saat		
Şarj İstasyonu			
Model	HCBAR	Nominal Giriş Gücü*	380 W
Nominal Giriş	220-240 V ~ 50-60 Hz	Nominal Çıkış	27 V --- 1.6 A

\* Nominal giriş gücü, kurutma moduna girmek için temsili bir döngü sırasında ölçülen gücü ifade eder.

Bekleme modunda güç tüketimi:  $\leq 0,5$  W (robot süpürgeğin Şarj İstasyonundan çıkarılmasından sonraki 15 dakika içinde)

Bekleme modunda güç tüketimi:  $\leq 0,5$ W (cihaz tamamen şarj olduktan sonraki 15 dakika içinde)

## Pillerin Çıkarılması ve İmhası

Üründeki lityum-iyon pil, çevreye zararlı maddeler içerir. Pili atmadan önce, yetkin teknisyenler tarafından çıkarılmasını sağlayın ve uygun bir geri dönüşüm tesisinde imha edileceğinden emin olun.

--- Cihaz bertaraf edilmeden önce pilleri çıkarılmalıdır.

--- Piller çıkarılırken cihaz şebeke elektriğinden ayrılmış olmalıdır.

--- Pil güvenli bir şekilde imha edilmelidir.

### DİKKAT:

- Aküyü çıkarmadan önce, güç bağlantısını kesin ve mümkün olduğunca boşaltın.
- İhtiyaç fazlası piller uygun bir geri dönüşüm tesisinde imha edilmelidir.
- Patlama riskini önlemek için pili yüksek sıcaklıklara maruz bırakmaktan kaçının.
- Kötü koşullar altında akü sıvı sızdırabilir. Temas halinde su ile yıkayın ve tıbbi yardım alın.

### Çıkarma Kılavuzu

1. Ekranı çıkarmak için alet kullanın.
2. Pil takımı kapağını sabitleyen vidaları çıkarmak için alet kullanın ve ardından kapağı kaldırarak açın.
3. Pili ana karta bağlayan terminalleri çıkarın ve ardından pili çıkarın.